



LEILÃO GIROLANDO

FUTURO

DO

LEITE

G O I A N O

100 NOVILHAS
GIROLANDO 1/2 SANGUE
PRENHES DE EMBRIÃO

16 DE MAIO
QUINTA • 20 HORAS

Leiloeiro



(35) 99964.9007

Assessoria



(14) 98180.9051



(34) 99281.6000

Transmissão



www.remateweb.com

Leiloeiro



(43) 3373.7077

Coordenação



(14) 98180.9051

Marketing



(13) 99111.1447

O presente regulamento estabelecerá as normas que serão observadas durante o leilão, sendo que **seu cumprimento será obrigatório** a todos aqueles que, na condição de convidados, participantes e/ou promotores do evento, quiserem promover a aquisição ou venda de animal(is) ou produto(s) agrobusiness, ou como mero espectador.

1. DEFINIÇÕES

- 1.1.** Considera-se LEILÃO o evento que visa à comercialização de animal(is) e/ou produto(s), pela melhor oferta de valores, efetuada de forma aberta e aceita por um leiloeiro.
- 1.2.** Considera-se EMPRESA LEILOEIRA a empresa responsável pela organização e coordenação do leilão. O presente leilão será coordenado e organizado pela **Paulo Horto Leilões Ltda.** (PROGRAMA/REIMATE LEILÕES).
- 1.3.** Considera-se LEILOEIRO a pessoa inscrita no Sindicato Nacional dos Leiloeiros Rurais, detentor de fé pública, e que será responsável pela recepção das propostas de ofertas aos lotes comercializados, bem como pela batida do martelo e concretização do negócio, não guardando qualquer vínculo com a empresa leiloeira.
- 1.4.** Considera-se PROMOTOR DO EVENTO a(s) pessoa(s), física(s) ou jurídica(s), que for(em) responsável(is) pela promoção do evento e arregimentação do(s) animal(is) ou produto(s) para serem comercializados no leilão. Ao promotor também será permitida a realização de compras no leilão.
- 1.5.** Considera-se CONVIDADO a pessoa, física ou jurídica, que for proprietária de animal(is) ou produto(s) que será(ão) comercializado(s) no leilão. Ao convidado também será permitida a realização de compras no leilão.
- 1.5.1.** Ao convidado poderá ser cobrado pelo promotor do leilão taxa de inscrição para a comercialização de seu(s) animal(is) ou produto(s) no leilão.
- 1.6.** Considera-se PARTICIPANTE todo aquele que comparecer no leilão e que tenha interesse na compra de animal(is) ou produto(s) comercializado(s) no evento, ou como mero espectador.
- 1.7.** Considera-se EMPRESA DE ASSESSORIA a empresa de assessoria pecuária que seleciona os animais e/ou produtos a serem comercializados, estabelece a ordem de entrada dos animais no leilão, pré-apresenta os animais antes do leilão, dentre outros.
- 1.8.** Considera-se COMISSÃO DE COMPRA a comissão paga pelo comprador do(s) animal(is) / produto(s) à EMPRESA LEILOEIRA / LEILOEIROS / OUTROS, que será anunciada pelo leiloeiro no início do leilão, cujo percentual incidirá sobre o valor total de cada lote apregoadado.
- 1.9.** Considera-se COMISSÃO DE VENDA a comissão paga pelo proprietário do(s) animal(is) / produto(s) ao PROMOTORDOEVENTO/ EMPRESA LEILOEIRA.
- 1.10.** Considera-se PRODUTO tudo que não seja semovente e que possa ser comercializado em leilão, tais como: embrião, sêmen, etc.
- 1.11.** Considera-se LANCE DE DEFESA o lance ofertado pelo próprio proprietário do animal(is) ou produto(s), quando não alcançado o preço esperado por este junto ao leilão. Nesta hipótese, o proprietário será responsável pelo pagamento das comissões de compra e venda acima previstas.
- 1.12.** Considera-se LOTE o grupo de animais ou o animal individualmente e/ou de produto(s) a serem colocados à venda através de leilão, devidamente identificado no catálogo.
- 1.13.** Considera-se EMBRIÃO; o feto. Resultado útil da união do sêmen como óvulo.
- 1.14.** Considera-se OVÓCITO ou OÓCITO, o gameta feminino ou óvulo que, juntamente com o , que é o gameta masculino, é capaz de gerar um embrião.
- 1.15.** Considera-se PRENHEZ, a condição de fêmea em gestação.
- 1.16.** Considera-se LIVRE ACASALAMENTO, quando o VENDEDOR oferece a fêmea doadora para ser acasalada com o sêmen do touro da escolha do COMPRADOR.
- 1.17.** Considera-se DOAÇÃO o produto(s) ou animal(is), ou ainda, direitos, distinto(s) do(s) daquele(s) que **inicialmente** é(são) posto(s) à venda(s), mas a ele(s) se agregando, doado por VENDEDOR ou TERCEIRO, com fim de aumentar o interesse no bem ofertado.

2. CADASTRO:

- 2.1.** Todo aquele que pretenda apresentar lance no leilão deverá estar previamente cadastrado junto à **Paulo Horto Leilões Ltda**, podendo encaminhar tal solicitação à EMPRESA LEILOEIRA com antecedência, para fins de análise e aprovação prévia dos cadastros. Nesta hipótese, o pedido de cadastramento importará em autorização automática à EMPRESA LEILOEIRA de consulta de informações do solicitante junto ao SERASA ou outros órgãos de proteção ao crédito.
- 2.2.** A fim de dar o máximo de segurança aos negócios a serem realizados sob sua intermediação a **Paulo Horto Leilões Ltda** disponibilizará aos convidados e participantes um escritório no local do evento, podendo o cadastro ser efetuado neste local. Nesta hipótese, toda compra efetuada pelo convidado ou participante ficará condicionada a posterior aprovação do cadastro, bem como aceitação pelo VENDEDOR.
- 2.3.** Nesse compasso, poderá exigir as seguintes informações acompanhadas dos documentos que lhe atestem veracidade: a) Nome completo; b) Estado civil; c) Propriedades; d) Endereço para encaminhamento de correspondência; e) Nome completo, de pelo menos uma pessoa, que terá autorização para recebimento de correspondência; f) Informações de idoneidade; g) Referências pessoais.
- 2.4.** Os dados cadastrais, objetos de análise pela EMPRESA LEILOEIRA, naturalmente que só terão valor contanto que acompanhado de respectivo comprovante o qual, a seu arbítrio, poderá solicitar cópia para seu arquivo próprio ou eventual informação e/ou documento complementar.
- 2.5.** A EMPRESA LEILOEIRA, de acordo com seu conhecimento de idoneidade do cadastrado, poderá dispensar um ou mais documentos mencionados no item 2.3.
- 2.6.** As informações contidas no item 2.3, tem caráter imediato e valor por prazo indeterminado, vigendo assim, a todos os Leilões posteriores e realizados sob a custódia da **Paulo Horto Leilões Ltda** e coligadas.

2.7. Ficará a cargo do cadastrado informar a EMPRESA LEILOEIRA sobre alterações de qualquer dos itens do cadastro.

2.8. A qualquer tempo a EMPRESA LEILOEIRA poderá solicitar atualização de cadastro e documentos; pena de ser vedado à participação direta em leilões futuros até que seja a solicitação formulada.

2.9. A presença dos convidados ou participantes no recinto do leilão importará em imediata autorização à **Paulo Horto Leilões Ltda** em promover consultas sobre os mesmos junto ao SERASA ou outros órgãos de proteção ao crédito.

2.10. Os empregados da **Paulo Horto Leilões Ltda** não estão autorizados a avaliar ou endossar qualquer comprador junto ao leilão.

2.11. A existência de cadastro não dispensará a necessidade de apresentação de avalista, caso seja solicitado pelo VENDEDOR ou pela **Paulo Horto Leilões Ltda**.

2.12. Será permitida a compra de animal(is) / produto(s) mediante procuração por Instrumento Público, a qual deverá ser específica para aquele evento e deverá conter o valor máximo autorizado pelo outorgante e desde que este possua cadastro aprovado junto à **Paulo Horto Leilões Ltda** que permanecerá com referida procuração.

2.13. A **Paulo Horto Leilões Ltda** atua como intermediária das transações, sendo responsável pela organização e coordenação do evento, não se responsabilizando pelo inadimplemento do comprador, seja em relação ao valor do(s) produto(s) / animal(is) adquirido(s), seja em relação às comissões de venda. Portanto, cabe ao vendedor manifestar-se sobre o cadastro do comprador antes da assinatura do contrato de compra e venda, bem como exigir a assinatura de avalista antes da formalização deste contrato.

2.14. O cartão senha Programa/Remate Leilões de cada cliente é vinculado ao seu cadastro único, e a partir do momento em que o participante utilizar seu cartão para dar lances em leilões realizados pela EMPRESA LEILOEIRA, ele estará ciente de todas as regras determinadas neste regulamento de leilão, Documento Público registrado em Cartório no 2º Ofício de Registro de Títulos e Documentos de Londrina-PR sob o número 264392.

2.15. A senha ou código secreto do cartão Programa/Remate Leilões (Paulo Horto Leilões Ltda.) é secreta, pessoal e intransferível e a sua utilização é de inteira responsabilidade do donatário. Por segurança, não deve ser revelada a outras pessoas.

3. DO LEILOEIRO E EMPRESA LEILOEIRA:

3.1. O leilão será realizado por um LEILOEIRO RURAL, devidamente inscrito nos órgãos próprios, sendo que a venda considerará efetuada com a batida do martelo, momento em que as partes, compradores e vendedores, estarão obrigados ao cumprimento do negócio fechado, exceto na hipótese de não aprovação do cadastro do comprador, na forma do item 02 supra.

3.2. O valor das comissões, tanto de compra como de venda, terá seu percentual anunciado pelo leiloeiro no início dos trabalhos.

3.3. Poderá o leiloeiro, durante o leilão, promover as alterações das presentes normas, estabelecer outras regras, alterar as disposições do catálogo, de lotes ou condições de pagamento, instituir preços mínimos, sem direito de reclamação ou indenização por parte dos convidados ou participantes.

3.4. Qualquer alteração havida pelas partes, após a batida do martelo, sobretudo no tocante ao valor da transação, não interferirá no valor final das comissões (venda e compra) que terá, sempre, como base de cálculo, o valor da transação anunciada pelo LEILOEIRO pela batida do martelo. Ou seja, em sendo dado qualquer desconto, seja para pagamento à vista, seja para desconto progressivo em lotes sequenciais ou desconto de qualquer natureza concedido pelo VENDEDOR ao COMPRADOR, referida liberalidade não atingirá os honorários do leiloeiro e/ou EMPRESA LEILOEIRA.

3.5. O valor das comissões (compra e venda) é considerado devido logo após a concretização do negócio e seu pagamento será sempre à vista.

3.6. Os casos de lance de defesa são regidos pelo item 6.13.

3.7. O atraso no pagamento da comissão acarretará a mora do devedor com acréscimo de atualização monetária, juros de 1% ao mês, cláusula penal de 20% e mais honorários advocatícios em igual patamar. Tudo como rezam os artigos 389 e 406do CC/02.

4. DISPOSIÇÕES ESPECÍFICAS PARA LEILÃO DE PRENHEZES:

4.1. Salvo estipulação em contrário, nos casos de prenhez, a primeira parcela será considerada como sinal de negócio e devida no ato. As demais parcelas somente poderão ser exigidas do(s) COMPRADOR(es) após o recebimento ou a retirada da(s) prenhez(es) confirmada(s). Caso o VENDEDOR tenha recebido antecipadamente alguma parcela e a prenhez não consiga se realizar o VENDEDOR restituirá ao(s) COMPRADOR(es) o valor recebido em dobro e com demais acréscimos da mora.

4.1.1. Caso a(s) prenhez(es) seja(m) entregue pelo VENDEDOR em até 30 dias da data de realização do leilão, o vencimento da 2ª parcela considerar-se-á no 30º dia após a data do leilão.

4.2. PRENHEZES RECEPTORAS:

4.2.1. Constatada a prenhez, o VENDEDOR, salvo disposição em contrário, se responsabiliza em apresentar a(s) receptora(s) em perfeitas condições físicas, com boa habilidade materna, a fim de bem criar o embrião. Para tanto e dado o prazo mínimo para a transferência do embrião da vaca prenhe à vaca receptora, obriga-se o VENDEDOR a entregar ao COMPRADOR a vaca receptora devidamente fertilizada com o embrião objeto do lance.

4.2.2. A vaca receptora é considerada como bem acessório ao embrião. Nesse compasso, a vaca receptora faz parte

integrante do contrato de **compromisso** de compra e venda do embrião.

4.2.3. O VENDEDOR será responsável pela prenhez até a sua entrega ao COMPRADOR ou pessoa por este indicado. O COMPRADOR, por sua vez, se compromete a mantê-la(s) sob as mesmas condições de manejo e trato, a fim de não prejudicar o desenvolvimento do embrião adquirido.

4.2.4. O COMPRADOR deverá comunicar imediatamente o VENDEDOR em caso de óbito da receptora e/ou da "cria", bem como de qualquer intercorrência que venha a surgir durante o período gestacional. Os prejuízos de eventual acontecimento serão apurados na proporção da responsabilidade de cada contratante.

4.3. EMBRIÕES A SEREM COLETADOS:

4.3.1. É de responsabilidade do VENDEDOR a coleta do embrião e sua transferência da prenhez para a receptora do referido acasalamento, tendo o prazo máximo de 90 dias para a entrega da receptora prenhe, a contar da data da assinatura do presente Contrato de Compra e Venda, findo o qual poderá o COMPRADOR optar: a) escolher outro acasalamento já realizado, de igual importância e valor ou; b) pleitear em juízo as perdas e danos de referido desfalque.

4.4. LIVRES ACASALAMENTOS:

4.4.1. O VENDEDOR oferece o animal (fêmea) doadora para ser acasalada como touro (macho) da escolha do COMPRADOR. Ficando a prenhez na propriedade do titular durante o período gestacional.

4.4.2. O COMPRADOR tem o prazo máximo de 30 dias para enviar o sêmen do reprodutor escolhido, ou autorizar o proprietário da doadora a acasalá-la segundo critério do VENDEDOR, sob as expensas do COMPRADOR.

4.4.3. Todas as despesas provenientes do transporte e aquisição de sêmen que por ventura possam ocorrer, serão de inteira responsabilidade do COMPRADOR.

4.4.4. Do acasalamento em questão o COMPRADOR terá direito a apenas uma prenhez proveniente da lavagem, salvo disposição em contrário e acordado entre as partes. Terá também direito a optar se tal prenhez será sexada de macho ou fêmea.

4.4.5. O VENDEDOR garante ao COMPRADOR que a prenhez adquirida venha a nascer com saúde, com garantia de receber RGN (registro geral de nascimento) e RGD (registro geral definitivo).

4.4.6. Caso o produto nascido não preencha os requisitos mencionados no item anterior, deverá o VENDEDOR substituir o produto, caso não possua o mesmo acasalamento, de comum acordo com o COMPRADOR, substituí-lo por outro já nascido de igual categoria e valor, em um ou outro caso, todas as despesas geradas, tanto pela substituição do animal ou pela rescisão do contrato serão suportadas pelo vendedor e deverão em qualquer das situações, serem devidamente comprovadas pelo comprador.

4.4.7. A(s) prenhez(es) será(ão) entregue(s) por malha viária, podendo ainda o COMPRADOR retirá-la da propriedade de origem, sob sua conta e responsabilidade.

4.5. DISPOSIÇÕES ESPECÍFICAS PARA LEILÃO DE ASPIRAÇÃO

4.5.1. A coleta do ovócito far-se-á pela técnica de aspiração folicular via ultrassom, ou, até que outra mais moderna venha a ser desenvolvida pela medicina veterinária.

4.5.2. A venda compreenderá todos os ovócitos presentes no útero da doadora no momento da aspiração, independentemente do número que venha a ser aspirado –art. 233 do Código Civil.

4.5.3. A aspiração deverá ocorrer no prazo máximo de 30 dias após a ocorrência do leilão, salvo disposição em contrário por ocasião da realização do leilão –art. 394 do Código Civil.

4.5.4. O processo de aspiração e fecundação, desde veterinário até laboratórios, será realizado por profissionais eleitos pelo Vendedor – art. 492 do Código Civil. O Comprador, contudo, por si ou via representação poderá acompanhar, contanto que apresente manifestação nesse sentido.

4.5.5. Salvo disposição em contrário, o sêmen de fecundação será escolhido pelo Comprador, às expensas, que sairá ou do banco de sêmen deste, ou de qualquer outro, contanto que à disposição no mercado pecuário, se dessa última forma for combinado.

4.5.6. O custo de implantação do embrião fecundado e do animal receptor está agregado ao contrato de **(compromisso)** compra e venda. Nesse momento do processo, entretanto, caso o comprador queira, **sem qualquer desconto**, escolher o laboratório e/ou apresentar receptora de seu plantel, óbice alguma haverá, bastando apresentar manifestação nesse sentido.

4.5.7. A entrega da prenhez ocorrerá logo após a realização da sexagem dos animais.

4.5.8. Caso, no ato do leilão, haja garantia mínima de animais com determinadas características (por exemplo, "n" fêmeas), todo o processo sobredito nas cláusulas anteriores, sem prejuízos das prenhez obtidas com êxito, será realizado tantas vezes, quantas necessárias, para que se lhe atinja.

4.5.9. A cláusula acima não se aplica nos casos previstos no item "4.5.6", eis que o contrato se aperfeiçoará, após a cessação dos direitos e deveres, com a entrega dos embriões ao Comprador.

5. DISPOSIÇÕES ESPECÍFICAS PARA LEILÃO DE SÊMEN:

5.1. O VENDEDOR responde pela qualidade do sêmen de animal de sua propriedade posto à venda.

5.2. Todo lote de sêmen deverá estar à disposição do COMPRADOR para ser retirado em local previamente estipulado. Nos casos em que a entrega do sêmen for feita por empresa de coleta, as despesas decorrentes deste procedimento correrão por conta e risco do COMPRADOR. Quando o sêmen de animal, comercializado for do estoque particular do VENDEDOR, o COMPRADOR deverá providenciar botijão para o transporte, correndo por conta deste todo e qualquer risco.

5.3. Caso queira, poderá o COMPRADOR, no ato da retirada, testar a qualidade do sêmen adquirido, em sendo

este raro, desde que seja realizado por profissionais credenciados por umadas centrais de coleta do país.

6. DISPOSIÇÕES GERAIS PARA TODOS OS LEILÕES:

6.1. O leiloeiro apregoará, no início do leilão e/ou no início de cada lote, o valor do lance que, multiplicado pelo número de parcelas determinadas, formará o preço total de venda e compra do(s) animal(is)/ produto(s). Também será informada a condição de cada venda, data de vencimento das parcelas, condições gerais do(s) produto(s) ou a(s) condição(ões) física(s) do(s) animal(is) referente a cada lote.

6.2. Outrossim, as especificações de cada lote constarão em editais apregoados no recinto ou em painel eletrônico, para os compradores presentes no recinto, e às margens inferiores e superiores da tela, para os compradores virtuais. Todas as informações inerentes ao catálogo são fornecidas e de responsabilidade dos senhores vendedores.

6.2.1. Caso seja apregoado no leilão, lote que possua dois ou mais animais, o valor do lance será por animal, sendo o valor total do lote o valor da parcela, multiplicado pelo número de animais existentes no lote, salvo estipulação em contrário por escrito e/ou informada pelo leiloeiro no início do leilão.

6.3. A(s) parte(s) vendedora(s) declara(m) ser legítima(s) possuidora(s) e proprietária(s) do(s) animal(is)/produto(s), sendo de sua exclusiva responsabilidade a legitimidade da propriedade do(s) mesmo(s).

6.4. Os leilões referentes a gado de elite (genética), embrião e sêmen serão realizados com CLÁUSULA DE RESERVA DE DOMÍNIO, que abrangerá inclusive as "crias" advindas destes, conforme disposto no artigo 94 e 95 do Código Civil.

6.5. Excetuando o disposto no item "2" deste Regulamento (aprovação de cadastro), as vendas efetuadas durante o leilão são irrevogáveis e irretroatáveis, obrigando comprador e vendedor ao seu cumprimento, por si e por seus herdeiros ou sucessores.

6.6. Ainda que existente índice deflacionário divulgado pelo Governo Federal, os preços estabelecidos no leilão não serão alterados.

6.7. Caberá ao comprador o pagamento do ICMS e ao vendedor o recolhimento do mesmo, referente ao lote adquirido, devendo o segundo informar a **Paulo Horto Leilões Ltda** o número de inscrição junto à Receita Estadual.

6.8. A participação no leilão de qualquer pessoa, seja comprador ou vendedor, implicará na presunção de aceitação de todas as normas previstas neste Regulamento uma vez ter que lhe é dado a devida publicidade por: a) estar no átrio do local da realização do evento; b) constar no catálogo de leilão, devidamente distribuído em todas as mesas; c) estar devidamente registrado junto ao Cartório 2º Ofício de Registro de Títulos e Documentos da Cidade de Londrina-PR, sob o nº 264392, anunciado pelo Sr. Leiloeiro no início dos trabalhos.

6.9. Compradores domiciliados fora do país deverão informar-se no escritório sobre as condições que regem a compra e venda, que no caso presente somente se operará com o pagamento à vista, em moeda corrente do país, no ato do negócio.

6.10. Salvo se estabelecido de forma diversa, por escrito e antes do leilão, o comprador será responsável pelo pagamento da comissão de compra, a qual recai sobre o valor do lote no momento da batida do martelo, em favor da EMPRESALEILOEIRA / LEILOEIROS / OUTROS, na forma dos itens 3.2 e 3.4.

6.11. Salvo se estabelecido de forma diversa, por escrito e antes do leilão, o vendedor será responsável pelo pagamento da comissão de venda, a qual recai sobre o valor do lote no momento da batida do martelo, em favor do PROMOTOR DO EVENTO / EMPRESA LEILOEIRA / LEILOEIROS / OUTROS, na forma dos itens 3.2 e 3.4.

6.12. As taxas do leilão, assim como as comissões, para comprador e vendedor, são irrevogáveis e irretroatáveis. O desfazimento do negócio pelas partes após o remate não desobrigará COMPRADOR(ES) e VENDEDOR(ES) para com suas comissões em relação à EMPRESA LEILOEIRA/ LEILOEIROS / OUTROS.

6.13. Em caso de pagamento à vista das parcelas de compra, o desconto poderá ser concedido pelo vendedor, mas tal desconto não recairá sobre as comissões em favor da EMPRESA LEILOEIRA/ OUTROS.

6.14. No lance de defesa, conforme definição do item 1.11 deste regulamento, o proprietário do animal será responsável pelo pagamento das comissões de compra e venda em favor do PROMOTOR DO EVENTO / EMPRESA LEILOEIRA/ LEILOEIROS / OUTROS, sobre o valor do lote no momento da batida do martelo.

6.15. Não serão aceitos pagamentos das parcelas vencíveis no ato da compra com cheques de terceiros.

6.16. Todos os pagamentos efetuados em cheque somente serão considerados quitados com a respectiva compensação.

6.17. Os catálogos do leilão são de responsabilidade dos vendedores, não sendo a **Paulo Horto Leilões Ltda** responsável por eventuais erros constantes nestes, os quais inclusive poderão ser retificados pelo leiloeiro.

6.18. Quando da batida do martelo os lances forem simultâneos entre dois compradores, o leiloeiro pedirá o retorno do(s) animal(is) à pista e reiniciará a venda do(s) mesmo(s), a partir do lance em questão, para o desempate.

6.19. Serão de exclusiva responsabilidade do vendedor, o(s) animal(ais) colocado(s) a leilão estar(em) saudável(eis), com toda documentação sanitária atualizada, bem como a sua guarda, manutenção e segurança, durante o tempo em que se mantiver(em) no local do leilão, seja no estábulo, em trânsito ou enquanto estiverem sendo exibidos na pista, até o momento da batida do martelo, passando então tais responsabilidades a serem exclusivas do comprador, não restando à **Paulo Horto Leilões Ltda** nenhum ônus sobre os itens retro mencionados, bem como em caso de acidente e danos que, eventualmente, venha(m) a ocorrer como(s) animal(is).

6.20. Será de exclusiva responsabilidade do comprador o pagamento do frete do(s) animal(ais) arrematado(s), salvo estipulação em contrário.

6.21. No caso de comercialização efetuada através de canal fechado de televisão, o vendedor compromete-se a liberar o(s) animal(ais) somente quando tiver em sua posse a respectiva documentação de venda, devidamente assinada pelo comprador, eximindo a **Paulo Horto Leilões Ltda** de qualquer responsabilidade se a presente cláusula não for cumprida.

7. DA AUTORIZAÇÃO DE USO DO NOME, IMAGEM E VOZ DOS PRESENTES AO LEILÃO:

7.1. A entrada da pessoa no recinto do leilão importará na presunção em favor da EMPRESA LEILOEIRA e do PROMOTOR DO EVENTO, sem ônus a estes, ao uso de seus NOMES, IMAGENS e SOM durante a realização do evento, bem como após a ocorrência deste para fins de divulgação do resultado final alcançado. Autorizam, também, a divulgação em periódicos e em site de todas as informações referentes ao leilão, tais como: nome do comprador, do vendedor, do animal ou produto comercializado e o valor efetivo da transação. Finalmente, fica autorizada a gravação de todas as imagens do leilão e dos participantes, bem como a transmissão ao vivo destas por canal fechado de televisão e, ainda, a divulgação de fotos em periódicos e em site próprio da EMPRESALEILOEIRA.

8. DO CONTRATO DE (PROMESSA DE) COMPRA E VENDA EM LANCE NO RECINTO:

8.1. Ao final da venda de cada lote a **Paulo Horto Leilões Ltda** promoverá a emissão do contrato de compromisso de compra e venda, bem como das NOTAS PROMISSÓRIAS RURAIS referentes a cada lote do LEILÃO, as quais serão assinadas imediatamente pelo vendedor e comprador. As notas fiscais referentes às vendas, que deverão ser emitidas pelos vendedores, bem como a nota fiscal da comissão de compra a ser emitida pela EMPRESA LEILOEIRA / LEILOEIROS/ OUTROS, serão efetuadas posteriormente.

8.2. Ficam fazendo parte integrante do contrato de compra e venda todas as regras constantes neste regulamento, bem como outras que forem estabelecidas pelo leiloeiro durante o leilão.

9. DO CONTRATO DE (PROMESSA DE) COMPRA E VENDA EM LANCE VIRTUAL:

9.1. Dado o lance e batido o martelo considerar-se-á aceita a proposta nos moldes do artigo 427 do CC/02 com o anúncio do licitante pelo leiloeiro.

9.2. Com efeito, as partes reger-se-ão por normas gerais constantes neste Regulamento do Leilão bem como por Contrato de Compromisso de Compra e Venda, este último em apartado daquela, mas parte integrante deste.

9.3. De conseguinte, ficará a EMPRESA LEILOEIRA obrigada a, no prazo máximo de 10 dias da realização do leilão, remeter 03 vias do **Contrato de Compromisso de Compra e Venda de Animal/Produto** (via rosa: Comprador; via azul: EMPRESA LEILOEIRA; via branca: VENDEDOR), acompanhada das 02 NOTAS PROMISSÓRIAS RURAIS (de Comissão e única como valor de todo o débito), ao endereço cadastral do Comprador.

9.4. Em se comprovando o não recebimento da correspondência por parte do Comprador, o **contrato de compromisso de compra e venda** será considerado formalizado uma vez ser o Comprador o único responsável pelas informações cadastrais, sobretudo no que toca à localização.

9.5. Recebida a Carta AR com as 03 vias e as 02 Promissórias, o Comprador deverá reter sua via rosa do Contrato, postar sua assinatura nas vias azul (EMPRESA LEILOEIRA) e branca (VENDEDOR) bem como no corpo das Promissórias (única e da comissão), reconhecer firma e fazer a remessa das vias azul e branca, além das promissórias, ao endereço da leiloeira **Paulo Horto Leilões Ltda**.

9.6. Sob a égide das leis cíveis e criminais, o Comprador será o único responsável pelas assinaturas lançadas nos documentos que lhes é encaminhado bem como sobre suas informações cadastrais.

10. DO CONTRATO ACESSÓRIO DE DOAÇÃO

10.1. Fica facultado ao(s) vendedor(es) no(s) lote(s) a ser(em) apregoado(s) fazer(em) doação(ões), sendo esta(s) doação(ões) instrumentalizada(s) da(s) seguinte(s) forma(s):

10.1.1. Na(s) doação(ões) feita(s) pelo(s) próprio(s), a(s) descrição(ões) da(s) doação(ões) constará(ão) no rosto do contrato de compromisso de compra e venda de animal. Nesse caso, aplicar-se-ão à(s) doação(ões), as cláusulas aplicáveis ao(s) bem(ns) principal(is) leiloado(s);

10.1.2. Acaso o fruto da(s) doação(ões) mencionada(s) no rosto do contrato de compromisso de compra e venda, tenha se dado por oferta de produtor(es) distinto(s) da venda principal, será(ão) firmado(s) entre as partes um contrato de doação acessório ao contrato principal, contendo a(s) cláusula(s) e a(s) descrição(ões) da(s) doação(ões), ficando a cargo do(s) doador(es) a responsabilidade por proceder a entrega, bem como para com a qualidade do(s) animal(is) e/ou produto(s) é de inteira responsabilidade do(s) doador(es).

10.1.2.1. Na hipótese do item acima (10.1.2), a forma do frete corresponderá ao anúncio feito pelo leiloeiro.

11. FORO DE ELEIÇÃO.

11.1. Fica eleito o foro da cidade de Londrina para dirimir qualquer dúvida ou interpretação de cláusula e itens predisposto neste regulamento.

“É proibida a reprodução em parte ou no todo”.



LOTE DUPLO KEARA TAMARA VOLTAGE FIV DA PALMA LOTE: 001

RGD 8918CG - BT APPA7636 - CCG - 1/2 HOL + 1/2 GIR - FÊMEA - NASC.:12/09/2021

**VENDEDOR: AGROPECUÁRIA PALMA**JC-KOW VOLTAGE-ET
PTAT 0.95 / GTPI 2573 / A1A2BOMAZ SKYWALKER-ET
PTAT 0.68 / GTPI 2520 / A2A2JC-KOW DELTA 915
8403137375439S-S-I MONTROSS JEDI-ET
PTAT 0.46 / GTPI 2479 / A1A2BOMAZ CABRIOLET
LACT.: 19.160,0KG LEITE 365/DIASMR MOGUL DELTA 1427-ET
PTAT 1.15 / GTPI 2589 / A1A2

JC-KOW JOSUPER 687

TAMARA FIV DA PALMA
JDRB2045EMBAIXADOR DE BRAS - A9552
PTAL 384KG EMBR/ABCGIL - A2A2ONASSIS DE BRASÍLIA
PTA: 420,26KG ABCZ/UNESP

LIBRA DE BRASÍLIA

OVAÇÃO FIV DA PALMA - JDRB1277
LACT/AJUST.: 8.409,0KG DE LEITEC.A.SANSÃO - KCA472
PTAL 573KG EMBR/ABCGIL - A2A2PROFANA DE BRASÍLIA - RRP4352
LACT.: 17.182,0KG DE LEITE 365/DIAS

- Segue com prenhez confirmada de embrião 1/2 sangue (HILLSBORO x GAFIERA FIV DA PALMA - JDRB3871 (Tabu TE CAL x Pancada FIV da Palma)), e parto previsto para 16/06/2024.

COMPRADOR: _____

LANCE: _____

LOTE DUPLO KIONA REGRADA SELTZER FIV DA PALMA LOTE: 001

RGD 8903CG - BT APPA7625 - CCG - 1/2 HOL + 1/2 GIR - FÊMEA - NASC.:29/08/2021

VENDEDOR: AGROPECUÁRIA PALMADENOVO 15225 SELTZER-ET
PTAT 1.72 / GTPI 2623 / A1A2BOMAZ SKYWALKER-ET
PTAT 0.68 / GTPI 2520 / A2A2

DE-SU JOSUPER 5003-ET

S-S-I MONTROSS JEDI-ET
PTAT 0.46 / GTPI 2479 / A1A2BOMAZ CABRIOLET
LACT.: 19.160,0KG LEITE 365/DIASUECKER SUPERSIRE JOSUPER-ET
PTAT 0.37 / GTPI 2559 / A1A2

OCD KRUNCH MASON-ET

REGRADA FIV DA PALMA
JDRB1675CAJU DE BRASÍLIA - B0058
PTAL 348KG EMBR/ABCGIL - A2A2VALE OURO DE BRASÍLIA
PTAL 281KG EMBR/ABCGIL - A2A2

SALINA DE BRASÍLIA

C.A.URGÊNCIA TE - KCA628
LACT.: 10.932,0KG DE LEITEC.A.EVEREST - B805
PTAL 205KG EMBR/ABCGIL - A1A2C.A.HEURECA - X468
LACT.: 11.450,0KG DE LEITE

- Segue com prenhez confirmada de embrião 1/2 sangue (HILLSBORO x PROFANA 3271 X DA PALMA - JDRB3724 (Olimpicus FIV Palma x Profana TN II da Palma)), e parto previsto para 16/06/2024.

COMPRADOR: _____

LANCE: _____

LOTE DUPLO KAMBALA FLORA SELTZER FIV DA PALMA LOTE: 002

RGD 8896CG - BT APPA7702 - CCG - 1/2 HOL + 1/2 GIR - FÊMEA - NASC.:21/09/2021

**VENDEDOR: AGROPECUÁRIA PALMA**DENOVO 15225 SELTZER-ET
PTAT 1.72 / GTPI 2623 / A1A2BOMAZ SKYWALKER-ET
PTAT 0.68 / GTPI 2520 / A2A2

DE-SU JOSUPER 5003-ET

S-S-I MONTROSS JEDI-ET
PTAT 0.46 / GTPI 2479 / A1A2BOMAZ CABRIOLET
LACT.: 19.160,0KG LEITE 365/DIASUECKER SUPERSIRE JOSUPER-ET
PTAT 0.37 / GTPI 2559 / A1A2

OCD KRUNCH MASON-ET

FLORA FIV DA PALMA
JDRB3775TABU TE CAL - CAL6557
PTAL 400KG EMBR/ABCGIL - A1A1NEFRITA IV DA PALMA - JDRB1163
LACT.: 14.928,0KG DE LEITERADAR DOS POÇÕES - A7368
PTAL 497KG ABCZ/UNESP - A2A1JULIANA CAL - CALL703
LACT.: 12.480,0KG DE LEITEC.A.SANSÃO - KCA472
PTAL 573KG EMBR/ABCGIL - A2A2FB NEFRITA - D0797
LACT.: 9.041,0KG DE LEITE

- Segue com prenhez confirmada de embrião 1/2 sangue (HILLSBORO x PROFANA 3271 X DA PALMA - JDRB3724 (Olimpicus FIV Palma x Profana TN II da Palma)), e parto previsto para 16/06/2024.

COMPRADOR: _____

LANCE: _____

LOTE DUPLO LASANHA TELESENA TARRINO FIV DA PALMA LOTE: 002

RGD 8887CG - BT APPA7879 - CCG - 1/2 HOL + 1/2 GIR - FÊMEA - NASC.:13/12/2021

VENDEDOR: AGROPECUÁRIA PALMAWELCOME TARRINO 3181-ET
PTAT 0.88 / GTPI 2643 / A1A2BACON-HILL PETY MODESTY-ET
PTAT -0.06 / GTPI 2378 / A1A2WFC WELCOME MARDIGRAS TARIN
LACT.: 15.794,0KG DE LEITE
343/DIASSIEMERS MOGUL PETY
PTAT 1.55 / GTPI 2197 / A1A2

BACON-HILL SUPRS MODESTY-ET

MR MOVIESTAR MARDI GRAS-ET

MS WELCOME UNO TARINA-ET

TELESENA FIV DA PALMA
JDRB2182VALEOURO TE SILVÂNIA
PTAL 470KG EMBR/ABCGIL - A2A2PIRAPORA FIV PALMA
JDRB1512CAJU DE BRASÍLIA - B0058
PTAL 348KG EMBR/ABCGIL - A2A2EFALC NATA LAGEADO - AB5615
LACT.: 15.126,0KG DE LEITEBEM FEITOR RAPOSO CAL - A7481
PTAL 169KG EMBR/ABCGIL - A2A2FB NEFRITA - D0797
LACT.: 9.041,0KG DE LEITE

- Segue com prenhez confirmada de embrião 1/2 sangue (GORDON F x CELTA FIV DA PALMA - JDRB3396 (Meteoro de Brasília x Nefrita VII da Palma)), e parto previsto para 16/06/2024.

COMPRADOR: _____

LANCE: _____

LOTE DUPLO LEVEZA REGRADA HUEY FIV DA PALMA LOTE: 003

RGD 3684CI - BT APPA7900 - CCG - 1/2 HOL + 1/2 GIR - FÊMEA - NASC.:18/12/2021



VENDEDOR: AGROPECUÁRIA PALMA

T-SPRUCE FRAZZLED HUEY-ET
PTAT 0.39 / GTPI 2652 / A2A2

MELARRY JOSUPER FRAZZLED-ET
PTAT -0.15 / GTPI 2495 / A2A2

UECKER SUPERSIRE JOSUPER-ET
PTAT 0.37 / GTPI 2559 / A1A2

MELARRY SHOTGLASS FRAZZLE
HOUSAF72292872

SEAGULL-BAY SILVER-ET
PTAT 1.50 / GTPI 2484 / A1A2

T-SPRUCE LGOLD 7871-ET

REGRADA FIV DA PALMA
JDRB1675

CAJU DE BRASÍLIA - B0058
PTAL 348KG EMBR/ABCGIL - A2A2

VALE OURO DE BRASÍLIA
PTAL 281KG EMBR/ABCGIL - A2A2

SALINA DE BRASÍLIA

C.A.URGÊNCIA TE - KCA628
LACT.: 10.932,0KG DE LEITE

C.A.EVEREST - B805
PTAL 205KG EMBR/ABCGIL - A1A2

C.A.HEURECA - X468
LACT.: 11.450,0KG DE LEITE

- Segue com prenhez confirmada de embrião 1/2 sangue (GORDON F x ECLIPSE DA PALMA - JDRB3744 (Salvador FIV Palma x Serpente FIV Palma)), e parto previsto para 16/06/2024.

COMPRADOR: _____ LANCE: _____

LOTE DUPLO LEGADA PROFANA TN V ZEB FIV DA PALMA LOTE: 003

RGD 8854CG - BT APPA7883 - CCG - 1/2 HOL + 1/2 GIR - FÊMEA - NASC.:13/12/2021

VENDEDOR: AGROPECUÁRIA PALMA

MORNINGVIEW JEDI ZEB-ET
PTAT 1.04 / GTPI 2665 / A1A1

S-S-I MONTROSS JEDI-ET
PTAT 0.46 / GTPI 2479 / A1A2

BACON-HILL MONTROSS-ET
PTAT 0.62 / GTPI 2349 / A2A2

S-S-I SUPERSIRE MIRI 8679-ET
LACT.: 18.058,0KG DE LEITE 365/DIAS

WOODCREST MOGUL YODER-ET
PTAT 0.59 / GTPI 2542 / A2A2

MORNINGVIEW YODER ZEPLIN

MORNINGVIEW UNO ZANDRA

PROFANA TN V DA PALMA
JDRB3274

CAJU DE BRASÍLIA - B0058
PTAL 348KG EMBR/ABCGIL - A2A2

VALE OURO DE BRASÍLIA
PTAL 281KG EMBR/ABCGIL - A2A2

SALINA DE BRASÍLIA

JAFFA TE BRASÍLIA - AA7635
LACT.: 5.367,0KG DE LEITE

VALE OURO DE BRASÍLIA
PTAL 281KG EMBR/ABCGIL - A2A2

VITÓRIA DE BRASÍLIA
6.653,0KG

- Segue com prenhez confirmada de embrião 1/2 sangue (CHEW-P x BOLONHA FIV DA PALMA - JDRB3249 (Bem Feitor Raposo x Turiba de Brasília)), e parto previsto para 27/07/2024.

COMPRADOR: _____ LANCE: _____

QTD.: 1**KIARA FANY VOLTAGE FIV DA PALMA****LOTE: 004**

RGD 8901CG - BT APPA7727 - CCG - 1/2 HOL + 1/2 GIR - FÊMEA - NASC.:12/09/2021

**VENDEDOR: AGROPECUÁRIA PALMA**JC-KOW VOLTAGE-ET
PTAT 0.95 / GTPI 2573 / A1A2BOMAZ SKYWALKER-ET
PTAT 0.68 / GTPI 2520 / A2A2JC-KOW DELTA 915
8403137375439S-S-I MONTROSS JEDI-ET
PTAT 0.46 / GTPI 2479 / A1A2BOMAZ CABRIOLET
LACT.: 19.160,0KG LEITE 365/DIASMR MOGUL DELTA 1427-ET
PTAT 1.15 / GTPI 2589 / A1A2

JC-KOW JOSUPER 687

FANY FIV DA PALMA - JDRB3781
JDRB3781TABU TE CAL - CAL6557
PTAL 400KG EMBR/ABCGIL - A1A1PROFANA TN V DA PALMA
JDRB3274RADAR DOS POÇÕES - A7368
PTAL 497KG ABCZ/UNESP - A2A1JULIANA CAL - CALL703
LACT.: 12.480,0KG DE LEITECAJU DE BRASÍLIA - B0058
PTAL 348KG EMBR/ABCGIL - A2A2JAFFA TE BRASÍLIA - AA7635
LACT.: 5.367,0KG DE LEITE

- Segue com prenhez confirmada de embrião 1/2 sangue (ESQUIRE F x GAIVOTA FIV DA PALMA - JDRB3870 (Gengis Khan de Brasília x Soledade da Palma)), e parto previsto para 16/06/2024.

COMPRADOR: _____

LANCE: _____

LOTE DUPLO KOKORO PROFANA 3271 X HUMBLINKIND FIV DA PALMA LOTE: 005

RGD 8861CG - BT APPA7782 - CCG - 1/2 HOL + 1/2 GIR - FÊMEA - NASC.:30/10/2021

**VENDEDOR: AGROPECUÁRIA PALMA**COOKIECUTTER HUMBLINKIND-ET
PTAT 1.59 / GTPI 2557 / A2A2BACON-HILL PETY MODESTY-ET
PTAT -0.06 / GTPI 2378 / A1A2COOKIECUTTER EPIC HAZEL-ET
LACT.: 12.850,0KG DE LEITE
281/DIASSIEMERS MOGUL PETY
PTAT 1.55 / GTPI 2197 / A1A2

BACON-HILL SUPRS MODESTY-ET

GENERATIONS EPIC
AX136335

COOKIECUTTER MOM HALO-ET

PROFANA 3271 X DA PALMA
JDRB3724OLIMPICUS FIV PALMA
JDRB1144PROFANA TN II DA PALMA
JDRB3271C.A. SANSÃO - KCA472
PTAL 573KG EMBR/ABCGIL - A2A2FB NEFRITA - D0797
LACT.: 9.041,0KG DE LEITECAJU DE BRASÍLIA - B0058
PTAL 348KG EMBR/ABCGIL - A2A2JAFFA TE BRASÍLIA - AA7635
LACT.: 5.367,0KG DE LEITE

- Segue com prenhez confirmada de embrião 1/2 sangue (HYPNOTIC x CASTA FIV DA PALMA - JDRB3390 (Jaguar TE do Gavião x Jama III FIV Palma)), e parto previsto para 07/09/2024.

COMPRADOR: _____

LANCE: _____

LOTE DUPLO**7669 DA PALMA****LOTE: 005**

RGD 4470CI - NP7669 - LIVRO ABERTO - CCG - 1/2 HOL + 1/2 GIR - FÊMEA - NASC.:19/09/2021

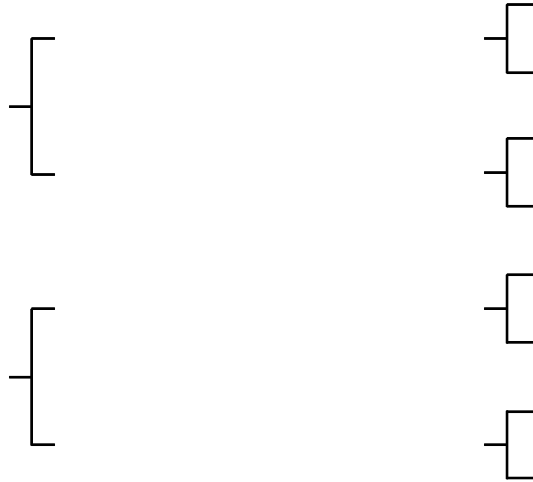
**VENDEDOR: AGROPECUÁRIA PALMA**

- Segue com prenhez confirmada de embrião 1/2 sangue (GORDON F x NEFRITA X DA PALMA - JDRB1480 (C.A.Everest x FB Nefrita)), e parto previsto para 16/06/2024.

COMPRADOR: _____

LANCE: _____

LOTE DUPLO**KALINKA FANY HUMBLENKIND FIV DA PALMA****LOTE: 006**

RGD 8906CG - BT APPA7742 - CCG - 1/2 HOL + 1/2 GIR - FÊMEA - NASC.:02/11/2021

**VENDEDOR: AGROPECUÁRIA PALMA**COOKIECUTTER HUMBLENKIND-ET
PTAT 1.59 / GTPI 2557 / A2A2BACON-HILL PETY MODESTY-ET
PTAT -0.06 / GTPI 2378 / A1A2COOKIECUTTER EPIC HAZEL-ET
LACT.: 12.850,0KG DE LEITE
281/DIASSIEMERS MOGUL PETY
PTAT 1.55 / GTPI 2197 / A1A2

BACON-HILL SUPRS MODESTY-ET

GENERATIONS EPIC
AX136335

COOKIECUTTER MOM HALO-ET

FANY FIV DA PALMA - JDRB3781
JDRB3781TABU TE CAL - CAL6557
PTAL 400KG EMBR/ABCGIL - A1A1PROFANA TN V DA PALMA
JDRB3274RADAR DOS POÇÕES - A7368
PTAL 497KG ABCZ/UNESP - A2A1JULIANA CAL - CALL703
LACT.: 12.480,0KG DE LEITECAJU DE BRASÍLIA - B0058
PTAL 348KG EMBR/ABCGIL - A2A2JAFFA TE BRASÍLIA - AA7635
LACT.: 5.367,0KG DE LEITE

- Segue com prenhez confirmada de embrião 1/2 sangue (GORDON F x FAMA-TN V FIV DA PALMA - JDRB3800 (C.A.Sansão x Profana TN V da Palma)), e parto previsto para 16/06/2024.

COMPRADOR: _____

LANCE: _____

LOTE DUPLO KAVINDRA FANY VOLTAGE FIV DA PALMA LOTE: 006

RGD 8827CG - BT APPA7674 - CCG - 1/2 HOL + 1/2 GIR - FÊMEA - NASC.:01/09/2021

**VENDEDOR: AGROPECUÁRIA PALMA**JC-KOW VOLTAGE-ET
PTAT 0.95 / GTPI 2573 / A1A2BOMAZ SKYWALKER-ET
PTAT 0.68 / GTPI 2520 / A2A2JC-KOW DELTA 915
8403137375439S-S-I MONTROSS JEDI-ET
PTAT 0.46 / GTPI 2479 / A1A2BOMAZ CABRIOLET
LACT.: 19.160,0KG LEITE 365/DIASMR MOGUL DELTA 1427-ET
PTAT 1.15 / GTPI 2589 / A1A2

JC-KOW JOSUPER 687

FANY FIV DA PALMA - JDRB3781
JDRB3781TABU TE CAL - CAL6557
PTAL 400KG EMBR/ABCGIL - A1A1PROFANA TN V DA PALMA
JDRB3274RADAR DOS POÇÕES - A7368
PTAL 497KG ABCZ/UNESP - A2A1JULIANA CAL - CALL703
LACT.: 12.480,0KG DE LEITECAJU DE BRASÍLIA - B0058
PTAL 348KG EMBR/ABCGIL - A2A2JAFFA TE BRASÍLIA - AA7635
LACT.: 5.367,0KG DE LEITE

- Segue com prenhez confirmada de embrião 1/2 sangue (HYPNOTIC x CERIMÔNIA FIV DA PALMA - JDRB3423 (C.A.Sansão x Jama I FIV da Palma)), e parto previsto para 27/07/2024.

COMPRADOR: _____

LANCE: _____

LOTE DUPLO KILALA PROFANA TN V MOSAIC FIV DA PALMA LOTE: 007

RGD 8923CG - BT APPA7668 - CCG - 1/2 HOL + 1/2 GIR - FÊMEA - NASC.:18/09/2021

**VENDEDOR: AGROPECUÁRIA PALMA**DENOVO 14370 MOSAIC-ET
PTAT 0.76 / GTPI 2608 / A2A2MR SEAGULL-BAY MALDEVES-ET
PTAT 0.87 / GTPI 2684 / A2A2DE-SU JEDI 5553-ET
8403130010197WESTENRADE ALTASPRING
PTAT 1.21 / GTPI 2489 / A1A2

S-S-I MOONRAY 9071-ET

S-S-I MONTROSS JEDI-ET
PTAT 0.46 / GTPI 2479 / A1A2

DE-SU HALOGEN 3603-ET

PROFANA TN V DA PALMA
JDRB3274CAJU DE BRASÍLIA - B0058
PTAL 348KG EMBR/ABCGIL - A2A2JAFFA TE BRASÍLIA - AA7635
LACT.: 5.367,0KG DE LEITEVALE OURO DE BRASÍLIA
PTAL 281KG EMBR/ABCGIL - A2A2

SALINA DE BRASÍLIA

VALE OURO DE BRASÍLIA
PTAL 281KG EMBR/ABCGIL - A2A2VITÓRIA DE BRASÍLIA
6.653,0KG

- Segue com prenhez confirmada de embrião 1/2 sangue (HILLSBORO x GAFIERA FIV DA PALMA - JDRB3871 (Tabu TE CAL x Pancada FIV da Palma)), e parto previsto para 16/06/2024.

COMPRADOR: _____

LANCE: _____

LOTE DUPLO LAGOSTA PROFANA TN V ZEB FIV DA PALMA LOTE: 007

RGD 8855CG - BT APPA7862 - CCG - 1/2 HOL + 1/2 GIR - FÊMEA - NASC.:10/12/2021



VENDEDOR: AGROPECUÁRIA PALMA

MORNINGVIEW JEDI ZEB-ET
PTAT 1.04 / GTPI 2665 / A1A1

S-S-I MONTROSS JEDI-ET
PTAT 0.46 / GTPI 2479 / A1A2

MORNINGVIEW YODER ZEPLIN

BACON-HILL MONTROSS-ET
PTAT 0.62 / GTPI 2349 / A2A2

S-S-I SUPERSIRE MIRI 8679-ET
LACT.: 18.058,0KG DE LEITE 365/DIAS

WOODCREST MOGUL YODER-ET
PTAT 0.59 / GTPI 2542 / A2A2

MORNINGVIEW UNO ZANDRA

PROFANA TN V DA PALMA
JDRB3274

CAJU DE BRASÍLIA - B0058
PTAL 348KG EMBR/ABCGIL - A2A2

JAFFA TE BRASÍLIA - AA7635
LACT.: 5.367,0KG DE LEITE

VALE OURO DE BRASÍLIA
PTAL 281KG EMBR/ABCGIL - A2A2

SALINA DE BRASÍLIA

VALE OURO DE BRASÍLIA
PTAL 281KG EMBR/ABCGIL - A2A2

VITÓRIA DE BRASÍLIA
6.653,0KG

- Segue com prenhez confirmada de embrião 1/2 sangue (SOYSAUCE x FAMA-TN V FIV DA PALMA - JDRB3800 (C.A.Sansão x Profana TN V da Palma)), e parto previsto para 27/07/2024.

COMPRADOR: _____

LANCE: _____

LOTE DUPLO KANDA CERIMÔNIA MOSAIC FIV DA PALMA LOTE: 008

RGD 8834CG - BT APPA7671 - CCG - 1/2 HOL + 1/2 GIR - FÊMEA - NASC.:19/09/2021



VENDEDOR: AGROPECUÁRIA PALMA

DENOVO 14370 MOSAIC-ET
PTAT 0.76 / GTPI 2608 / A2A2

MR SEAGULL-BAY MALDEVES-ET
PTAT 0.87 / GTPI 2684 / A2A2

DE-SU JEDI 5553-ET
8403130010197

WESTENRADE ALTASPRING
PTAT 1.21 / GTPI 2489 / A1A2

S-S-I MOONRAY 9071-ET

S-S-I MONTROSS JEDI-ET
PTAT 0.46 / GTPI 2479 / A1A2

DE-SU HALOGEN 3603-ET

CERIMÔNIA FIV DA PALMA
JDRB3423

C.A.SANSÃO - KCA472
PTAL 573KG EMBR/ABCGIL - A2A2

JAMA I FIV DA PALMA

C.A.EVEREST - B805
PTAL 205KG EMBR/ABCGIL - A1A2

C.A.HEURECA - X468
LACT.: 11.450,0KG DE LEITE

RADAR DOS POÇÕES - A7368
PTAL 497KG ABCZ/UNESP - A2A1

JAMA TE DA PALMA - JDRB556
JDRB556

- Segue com prenhez confirmada de embrião 1/2 sangue (GORDON F x DENGOSA FIV DA PALMA - JDRB3681 (Jaguar TE do Gavião x Serpente FIV Palma)), e parto previsto para 16/06/2024.

COMPRADOR: _____

LANCE: _____

LOTE DUPLO KALANI BOLONHA GROWL FIV DA PALMA LOTE: 008

RGD 8914CG - BT APPA7622 - CCG - 1/2 HOL + 1/2 GIR - FÊMEA - NASC.:25/08/2021

**VENDEDOR: AGROPECUÁRIA PALMA**LADYS-MANOR SP OAK GROWL-ET
PTAT 0.09 / GTPI 2496 / A2A2WESTENRADE ALTASPRING
PTAT 1.21 / GTPI 2489 / A1A2

LADYS-MANOR OAK GRETTA

MOUNTFIELD SSI DCY MOGUL-ET
PTAT 1.27 / GTPI 2268 / A1A2

WESTENRADE CARRERA

PINE-TREE ALTAOAK-ET
PTAT 0.37 / GTPI 2265 / A1A1

LADYS-MANOR SHAM GRETTA-ET

BOLONHA FIV DA PALMA
JDRB3249BEM FEITOR RAPOSO CAL - A7481
PTAL 169KG EMBR/ABCGIL - A2A2TURIBA DE BRASÍLIA - RRP4877
RRP4877RAPOSO DA CAL - A6783
PTA 436,69KG ABCZ/UNESPUMIDADE CAL - V1642
LACT.: 5.694,0KG DE LEITEC.A.SANSÃO - KCA472
PTAL 573KG EMBR/ABCGIL - A2A2

NICARÁGUA TE BRASÍLIA

- Segue com prenhez confirmada de embrião 1/2 sangue (GORDON F x FAMA-TN V FIV DA PALMA - JDRB3800 (C.A.Sansão x Profana TN V da Palma)), e parto previsto para 16/06/2024.

COMPRADOR: _____

LANCE: _____

QTD.: 1 KESI CELTA DOC FIV DA PALMA LOTE: 009

RGD 8930CG - BT APPA7701 - CCG - 1/2 HOL + 1/2 GIR - FÊMEA - NASC.:21/09/2021

**VENDEDOR: AGROPECUÁRIA PALMA**WOODCREST KING DOC
PTAT 3.24 / GTPI 2802 / A1A2MORNINGVIEW MCC KINGBOY-ET
PTAT 1.82 / GTPI 2312WCD-ZBW MACK DADDY-ET
LACT.: 16.969,0KG DE LEITE
365/DIASDE-SU BKM MCCUTCHEN 1174-ET
PTAT 2.12 / GTPI 2181 / A1A2MORNINGVIEW SUPER MEGAN-ET
LACT.: 15.413,0KG LEITE 365/DIAS

COYNE-FARMS SROCK MACK-ET

MS HOVDEN DOLLY-RAE-ET

CELTA FIV DA PALMA
JDRB3396METEORO DE BRASÍLIA - B5226
PTAL 332KG EMBR/ABCGIL - A2A2NEFRITA VII DA PALMA
JDRB1410RAJASTAN DE BRASÍLIA
PTA LEITE 386.56KG ABCZ/UNESPGRINALDA TE DE BRAS - X9491
LACT.: 8.753,0KG DE LEITEC.A.SANSÃO - KCA472
PTAL 573KG EMBR/ABCGIL - A2A2FB NEFRITA - D0797
LACT.: 9.041,0KG DE LEITE

- Segue com prenhez confirmada de embrião 1/2 sangue (HILLSBORO x GAFIERA FIV DA PALMA - JDRB3871 (Tabu TE CAL x Pancada FIV da Palma)), e parto previsto para 16/06/2024.

COMPRADOR: _____

LANCE: _____

LOTE DUPLO KENNA BIONDA VOLTAGE FIV DA PALMA LOTE: 010

RGD 8882CG - BT APPA7781 - CCG - 1/2 HOL + 1/2 GIR - FÊMEA - NASC.:30/10/2021

**VENDEDOR: AGROPECUÁRIA PALMA**JC-KOW VOLTAGE-ET
PTAT 0.95 / GTPI 2573 / A1A2BOMAZ SKYWALKER-ET
PTAT 0.68 / GTPI 2520 / A2A2JC-KOW DELTA 915
8403137375439S-S-I MONTROSS JEDI-ET
PTAT 0.46 / GTPI 2479 / A1A2BOMAZ CABRIOLET
LACT.: 19.160,0KG LEITE 365/DIASMR MOGUL DELTA 1427-ET
PTAT 1.15 / GTPI 2589 / A1A2

JC-KOW JOSUPER 687

BIONDA FIV DA PALMA
JDRB3251FARDO FIV F.MUTUM - MUT697
PTAL 286KG EMBR/ABCGIL - A2A2OVAÇÃO FIV DA PALMA - JDRB1277
LACT/AJUST.: 8.409,0KG DE LEITERADAR DOS POÇÕES - A7368
PTAL 497KG ABCZ/UNESP - A2A1DENGOSA TE F. MUTUM - MUT14
LACT.: 9.298,0KG DE LEITEC.A.SANSÃO - KCA472
PTAL 573KG EMBR/ABCGIL - A2A2PROFANA DE BRASÍLIA - RRP4352
LACT.: 17.182,0KG DE LEITE 365/DIAS

- Segue com prenhez confirmada de embrião 1/2 sangue (HYPNOTIC x CERIMÔNIA FIV DA PALMA - JDRB3423 (C.A.Sansão x Jama I FIV da Palma)), e parto previsto para 27/07/2024.

COMPRADOR: _____

LANCE: _____

LOTE DUPLO KIAH BIONDA VOLTAGE FIV DA PALMA LOTE: 010

RGD 3683CI - BT APPA7797 - CCG - 1/2 HOL + 1/2 GIR - FÊMEA - NASC.:11/11/2021

VENDEDOR: AGROPECUÁRIA PALMAJC-KOW VOLTAGE-ET
PTAT 0.95 / GTPI 2573 / A1A2BOMAZ SKYWALKER-ET
PTAT 0.68 / GTPI 2520 / A2A2JC-KOW DELTA 915
8403137375439S-S-I MONTROSS JEDI-ET
PTAT 0.46 / GTPI 2479 / A1A2BOMAZ CABRIOLET
LACT.: 19.160,0KG LEITE 365/DIASMR MOGUL DELTA 1427-ET
PTAT 1.15 / GTPI 2589 / A1A2

JC-KOW JOSUPER 687

BIONDA FIV DA PALMA
JDRB3251FARDO FIV F.MUTUM - MUT697
PTAL 286KG EMBR/ABCGIL - A2A2OVAÇÃO FIV DA PALMA - JDRB1277
LACT/AJUST.: 8.409,0KG DE LEITERADAR DOS POÇÕES - A7368
PTAL 497KG ABCZ/UNESP - A2A1DENGOSA TE F. MUTUM - MUT14
LACT.: 9.298,0KG DE LEITEC.A.SANSÃO - KCA472
PTAL 573KG EMBR/ABCGIL - A2A2PROFANA DE BRASÍLIA - RRP4352
LACT.: 17.182,0KG DE LEITE 365/DIAS

- Segue com prenhez confirmada de embrião 1/2 sangue (GORDON F x FAMA-TN V FIV DA PALMA - JDRB3800 (C.A.Sansão x Profana TN V da Palma)), e parto previsto para 16/06/2024.

COMPRADOR: _____

LANCE: _____

LOTE DUPLO

7873 DA PALMA

LOTE: 011

RGD 4467CI - NP7873 - LIVRO ABERTO - CCG - 1/2 HOL + 1/2 GIR - FÊMEA - NASC.:11/12/2021



VENDEDOR: AGROPECUÁRIA PALMA

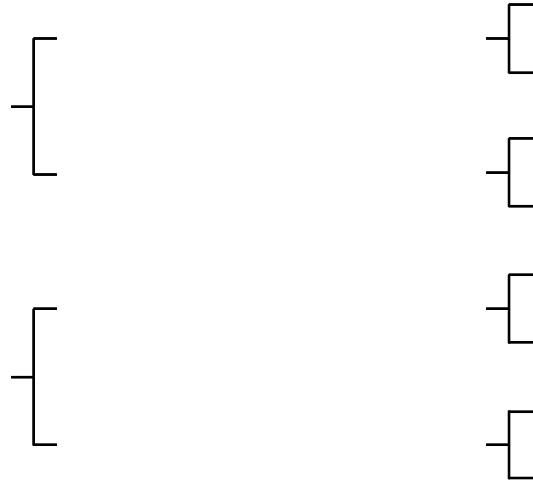

- Segue com prenhez confirmada de embrião 1/2 sangue (SOYSAUCE x DELIRANTE FIV DA PALMA - JDRB3678 (Jaguar TE do Gavião x Serpente FIV Palma)), e parto previsto para 27/07/2024.

COMPRADOR: _____

LANCE: _____

LOTE DUPLO

KÁCIA BIONDA MOSAIC FIV DA PALMA

LOTE: 011

RGD 8866CG - BT APPA7656 - CCG - 1/2 HOL + 1/2 GIR - FÊMEA - NASC.:08/09/2021

VENDEDOR: AGROPECUÁRIA PALMA

DENOVO 14370 MOSAIC-ET
PTAT 0.76 / GTPI 2608 / A2A2

MR SEAGULL-BAY MALDEVES-ET
PTAT 0.87 / GTPI 2684 / A2A2

DE-SU JEDI 5553-ET
8403130010197

WESTENRADE ALTASPRING
PTAT 1.21 / GTPI 2489 / A1A2

S-S-I MOONRAY 9071-ET

S-S-I MONTROSS JEDI-ET
PTAT 0.46 / GTPI 2479 / A1A2

DE-SU HALOGEN 3603-ET

BIONDA FIV DA PALMA
JDRB3251

FARDO FIV F.MUTUM - MUT697
PTAL 286KG EMBR/ABCGIL - A2A2

OVAÇÃO FIV DA PALMA - JDRB1277
LACT/AJUST.: 8.409,0KG DE LEITE

RADAR DOS POÇÕES - A7368
PTAL 497KG ABCZ/UNESP - A2A1

DENGOSA TE F. MUTUM - MUT14
LACT.: 9.298,0KG DE LEITE

C.A.SANSÃO - KCA472
PTAL 573KG EMBR/ABCGIL - A2A2

PROFANA DE BRASÍLIA - RRP4352
LACT.: 17.182,0KG DE LEITE 365/DIAS

- Segue com prenhez confirmada de embrião 1/2 sangue (CHEW-P x PROFANA 3271 X DA PALMA - JDRB3724 (Olimpicus FIV Palma x Profana TN II da Palma)), e parto previsto para 27/07/2024.

COMPRADOR: _____

LANCE: _____

LOTE DUPLO KAUANE PROFANA XI DOC FIV DA PALMA LOTE: 012

RGD 8917CG - BT APPA7710 - CCG - 1/2 HOL + 1/2 GIR - FÊMEA - NASC.:25/09/2021

**VENDEDOR: AGROPECUÁRIA PALMA**WOODCREST KING DOC
PTAT 3.24 / GTPI 2802 / A1A2MORNINGVIEW MCC KINGBOY-ET
PTAT 1.82 / GTPI 2312DE-SU BKM MCCUTCHEN 1174-ET
PTAT 2.12 / GTPI 2181 / A1A2MORNINGVIEW SUPER MEGAN-ET
LACT.: 15.413,0KG LEITE 365/DIASWCD-ZBW MACK DADDY-ET
LACT.: 16.969,0KG DE LEITE
365/DIAS

COYNE-FARMS SROCK MACK-ET

MS HOVDEN DOLLY-RAE-ET

PROFANA XI FIV DA PALMA
JDRB2628TABU TE CAL - CAL6557
PTAL 400KG EMBR/ABCGIL - A1A1RADAR DOS POÇÕES - A7368
PTAL 497KG ABCZ/UNESP - A2A1JULIANA CAL - CALL703
LACT.: 12.480,0KG DE LEITEPROFANA DE BRASÍLIA - RRP4352
LACT.: 17.182,0KG DE LEITE
365/DIASCAJU DE BRASÍLIA - B0058
PTAL 348KG EMBR/ABCGIL - A2A2JAFFA TE BRASÍLIA - AA7635
LACT.: 5.367,0KG DE LEITE

- Segue com prenhez confirmada de embrião 1/2 sangue (HILLSBORO x PROFANA 3271 X DA PALMA - JDRB3724 (Olimpicus FIV Palma x Profana TN II da Palma)), e parto previsto para 16/06/2024.

COMPRADOR: _____

LANCE: _____

LOTE DUPLO KIRI BIONDA GROWL FIV DA PALMA LOTE: 012

RGD 8824CG - BT APPA7609 - CCG - 1/2 HOL + 1/2 GIR - FÊMEA - NASC.:22/08/2021

VENDEDOR: AGROPECUÁRIA PALMALADYS-MANOR SP OAK GROWL-ET
PTAT 0.09 / GTPI 2496 / A2A2WESTENRADE ALTASPRING
PTAT 1.21 / GTPI 2489 / A1A2MOUNTFIELD SSI DCY MOGUL-ET
PTAT 1.27 / GTPI 2268 / A1A2

WESTENRADE CARRERA

LADYS-MANOR OAK GRETTA

PINE-TREE ALTAOAK-ET
PTAT 0.37 / GTPI 2265 / A1A1

LADYS-MANOR SHAM GRETTA-ET

BIONDA FIV DA PALMA
JDRB3251FARDO FIV F.MUTUM - MUT697
PTAL 286KG EMBR/ABCGIL - A2A2RADAR DOS POÇÕES - A7368
PTAL 497KG ABCZ/UNESP - A2A1DENGOSA TE F. MUTUM - MUT14
LACT.: 9.298,0KG DE LEITEOVAÇÃO FIV DA PALMA - JDRB1277
LACT/AJUST.: 8.409,0KG DE LEITEC.A.SANSÃO - KCA472
PTAL 573KG EMBR/ABCGIL - A2A2PROFANA DE BRASÍLIA - RRP4352
LACT.: 17.182,0KG DE LEITE 365/DIAS

- Segue com prenhez confirmada de embrião 1/2 sangue (SOYSAUCE x BIONDA FIV DA PALMA - JDRB3251 (Fardo FIV F.Mutum x Ovação FIV da Palma)), e parto previsto para 27/07/2024.

COMPRADOR: _____

LANCE: _____

LOTE DUPLO LAVADA FLORA HUMBLINKIND FIV DA PALMA LOTE: 013

RGD 8928CG - BT APPA7882 - CCG - 1/2 HOL + 1/2 GIR - FÊMEA - NASC.:13/12/2021

**VENDEDOR: AGROPECUÁRIA PALMA**COOKIECUTTER HUMBLINKIND-ET
PTAT 1.59 / GTPI 2557 / A2A2BACON-HILL PETY MODESTY-ET
PTAT -0.06 / GTPI 2378 / A1A2COOKIECUTTER EPIC HAZEL-ET
LACT.: 12.850,0KG DE LEITE
281/DIASSIEMERS MOGUL PETY
PTAT 1.55 / GTPI 2197 / A1A2

BACON-HILL SUPRS MODESTY-ET

GENERATIONS EPIC
AX136335

COOKIECUTTER MOM HALO-ET

FLORA FIV DA PALMA
JDRB3775TABU TE CAL - CAL6557
PTAL 400KG EMBR/ABCGIL - A1A1NEFRITA IV DA PALMA - JDRB1163
LACT.: 14.928,0KG DE LEITERADAR DOS POÇÕES - A7368
PTAL 497KG ABCZ/UNESP - A2A1JULIANA CAL - CALL703
LACT.: 12.480,0KG DE LEITEC.A.SANSÃO - KCA472
PTAL 573KG EMBR/ABCGIL - A2A2FB NEFRITA - D0797
LACT.: 9.041,0KG DE LEITE

- Segue com prenhez confirmada de embrião 1/2 sangue (HILLSBORO x ERLA FIV DA PALMA - JDRB3770 (Tabu TE CAL x Nefrita IV da Palma)), e parto previsto para 16/06/2024.

COMPRADOR: _____

LANCE: _____

LOTE DUPLO KIMANI PROFANA TN V HUMBLINKIND FIV DA PALMA LOTE: 013

RGD 8838CG - BT APPA7758 - CCG - 1/2 HOL + 1/2 GIR - FÊMEA - NASC.:07/11/2021

VENDEDOR: AGROPECUÁRIA PALMACOOKIECUTTER HUMBLINKIND-ET
PTAT 1.59 / GTPI 2557 / A2A2BACON-HILL PETY MODESTY-ET
PTAT -0.06 / GTPI 2378 / A1A2COOKIECUTTER EPIC HAZEL-ET
LACT.: 12.850,0KG DE LEITE
281/DIASSIEMERS MOGUL PETY
PTAT 1.55 / GTPI 2197 / A1A2

BACON-HILL SUPRS MODESTY-ET

GENERATIONS EPIC
AX136335

COOKIECUTTER MOM HALO-ET

PROFANA TN V DA PALMA
JDRB3274CAJU DE BRASÍLIA - B0058
PTAL 348KG EMBR/ABCGIL - A2A2JAFFA TE BRASÍLIA - AA7635
LACT.: 5.367,0KG DE LEITEVALE OURO DE BRASÍLIA
PTAL 281KG EMBR/ABCGIL - A2A2

SALINA DE BRASÍLIA

VALE OURO DE BRASÍLIA
PTAL 281KG EMBR/ABCGIL - A2A2VITÓRIA DE BRASÍLIA
6.653,0KG

- Segue com prenhez confirmada de embrião 1/2 sangue (SOYSAUCE x PANCADA FIV DA PALMA - JDRB1566 (Bem Feitor Raposo x Turiba de Brasília)), e parto previsto para 27/07/2024.

COMPRADOR: _____

LANCE: _____

LOTE DUPLO LAÇAROTE PROFANA TN V ZEB FIV DA PALMA LOTE: 014

RGD 8850CG - BT APPA7838 - CCG - 1/2 HOL + 1/2 GIR - FÊMEA - NASC.:08/12/2021

**VENDEDOR: AGROPECUÁRIA PALMA**MORNINGVIEW JEDI ZEB-ET
PTAT 1.04 / GTPI 2665 / A1A1S-S-I MONTROSS JEDI-ET
PTAT 0.46 / GTPI 2479 / A1A2

MORNINGVIEW YODER ZEPLIN

BACON-HILL MONTROSS-ET
PTAT 0.62 / GTPI 2349 / A2A2S-S-I SUPERSIRE MIRI 8679-ET
LACT.: 18.058,0KG DE LEITE 365/DIASWOODCREST MOGUL YODER-ET
PTAT 0.59 / GTPI 2542 / A2A2

MORNINGVIEW UNO ZANDRA

PROFANA TN V DA PALMA
JDRB3274CAJU DE BRASÍLIA - B0058
PTAL 348KG EMBR/ABCGIL - A2A2JAFFA TE BRASÍLIA - AA7635
LACT.: 5.367,0KG DE LEITEVALE OURO DE BRASÍLIA
PTAL 281KG EMBR/ABCGIL - A2A2

SALINA DE BRASÍLIA

VALE OURO DE BRASÍLIA
PTAL 281KG EMBR/ABCGIL - A2A2VITÓRIA DE BRASÍLIA
6.653,0KG

- Segue com prenhez confirmada de embrião 1/2 sangue (SOYSAUCE x FAMA-TN V FIV DA PALMA - JDRB3800 (C.A.Sansão x Profana TN V da Palma)), e parto previsto para 27/07/2024.

COMPRADOR: _____

LANCE: _____

LOTE DUPLO KERRA CERIMÔNIA MOSAIC FIV DA PALMA LOTE: 014

RGD 8921CG - BT APPA7649 - CCG - 1/2 HOL + 1/2 GIR - FÊMEA - NASC.:15/09/2021

VENDEDOR: AGROPECUÁRIA PALMADENOVO 14370 MOSAIC-ET
PTAT 0.76 / GTPI 2608 / A2A2MR SEAGULL-BAY MALDEVES-ET
PTAT 0.87 / GTPI 2684 / A2A2DE-SU JEDI 5553-ET
8403130010197WESTENRADE ALTASPRING
PTAT 1.21 / GTPI 2489 / A1A2

S-S-I MOONRAY 9071-ET

S-S-I MONTROSS JEDI-ET
PTAT 0.46 / GTPI 2479 / A1A2

DE-SU HALOGEN 3603-ET

CERIMÔNIA FIV DA PALMA
JDRB3423C.A.SANSÃO - KCA472
PTAL 573KG EMBR/ABCGIL - A2A2

JAMA I FIV DA PALMA

C.A.EVEREST - B805
PTAL 205KG EMBR/ABCGIL - A1A2C.A.HEURECA - X468
LACT.: 11.450,0KG DE LEITERADAR DOS POÇÕES - A7368
PTAL 497KG ABCZ/UNESP - A2A1JAMA TE DA PALMA - JDRB556
JDRB556

- Segue com prenhez confirmada de embrião 1/2 sangue (GORDON F x ECLIPSE DA PALMA - JDRB3744 (Salvador FIV Palma x Serpente FIV Palma)), e parto previsto para 16/06/2024.

COMPRADOR: _____

LANCE: _____

LOTE DUPLO KENNOCHA PROFANA 3271 X SELTZER FIV DA PALMA LOTE: 015

RGD 3680CI - BT APPA7643 - CCG - 1/2 HOL + 1/2 GIR - FÊMEA - NASC.:14/09/2021

**VENDEDOR: AGROPECUÁRIA PALMA**DENOVO 15225 SELTZER-ET
PTAT 1.72 / GTPI 2623 / A1A2BOMAZ SKYWALKER-ET
PTAT 0.68 / GTPI 2520 / A2A2

DE-SU JOSUPER 5003-ET

S-S-I MONTROSS JEDI-ET
PTAT 0.46 / GTPI 2479 / A1A2BOMAZ CABRIOLET
LACT.: 19.160,0KG LEITE 365/DIASUECKER SUPERSIRE JOSUPER-ET
PTAT 0.37 / GTPI 2559 / A1A2

OCD KRUNCH MASON-ET

PROFANA 3271 X DA PALMA
JDRB3724OLIMPICUS FIV PALMA
JDRB1144PROFANA TN II DA PALMA
JDRB3271C.A.SANSÃO - KCA472
PTAL 573KG EMBR/ABCGIL - A2A2FB NEFRITA - D0797
LACT.: 9.041,0KG DE LEITECAJU DE BRASÍLIA - B0058
PTAL 348KG EMBR/ABCGIL - A2A2JAFFA TE BRASÍLIA - AA7635
LACT.: 5.367,0KG DE LEITE

- Segue com prenhez confirmada de embrião 1/2 sangue (ESQUIRE F x PANCADA FIV DA PALMA - JDRB1566 (Bem Feitor Raposo x Turiba de Brasília)), e parto previsto para 16/06/2024.

COMPRADOR: _____

LANCE: _____

LOTE DUPLO KEKA FANY HUMBLENKIND FIV DA PALMA LOTE: 015

RGD 8931CG - BT APPA7790 - CCG - 1/2 HOL + 1/2 GIR - FÊMEA - NASC.:07/11/2021

VENDEDOR: AGROPECUÁRIA PALMACOOKIECUTTER HUMBLENKIND-ET
PTAT 1.59 / GTPI 2557 / A2A2BACON-HILL PETY MODESTY-ET
PTAT -0.06 / GTPI 2378 / A1A2COOKIECUTTER EPIC HAZEL-ET
LACT.: 12.850,0KG DE LEITE
281/DIASSIEMERS MOGUL PETY
PTAT 1.55 / GTPI 2197 / A1A2

BACON-HILL SUPRS MODESTY-ET

GENERATIONS EPIC
AX136335

COOKIECUTTER MOM HALO-ET

FANY FIV DA PALMA - JDRB3781
JDRB3781TABU TE CAL - CAL6557
PTAL 400KG EMBR/ABCGIL - A1A1PROFANA TN V DA PALMA
JDRB3274RADAR DOS POÇÕES - A7368
PTAL 497KG ABCZ/UNESP - A2A1JULIANA CAL - CALL703
LACT.: 12.480,0KG DE LEITECAJU DE BRASÍLIA - B0058
PTAL 348KG EMBR/ABCGIL - A2A2JAFFA TE BRASÍLIA - AA7635
LACT.: 5.367,0KG DE LEITE

- Segue com prenhez confirmada de embrião 1/2 sangue (ESQUIRE F x CASTA FIV DA PALMA - JDRB3390 (Jaguar TE do Gavião x Jama III FIV Palma)), e parto previsto para 16/06/2024.

COMPRADOR: _____

LANCE: _____

LOTE DUPLO KATARA PROFANA 3271 X HUMBLENKIND FIV DA PALMA LOTE: 016

RGD 8841CG - BT APPA7795 - CCG - 1/2 HOL + 1/2 GIR - FÊMEA - NASC.:10/11/2021



VENDEDOR: AGROPECUÁRIA PALMA

COOKIECUTTER HUMBLENKIND-ET
PTAT 1.59 / GTPI 2557 / A2A2

BACON-HILL PETY MODESTY-ET
PTAT -0.06 / GTPI 2378 / A1A2

COOKIECUTTER EPIC HAZEL-ET
LACT.: 12.850,0KG DE LEITE
281/DIAS

SIEMERS MOGUL PETY
PTAT 1.55 / GTPI 2197 / A1A2

BACON-HILL SUPRS MODESTY-ET

GENERATIONS EPIC
AX136335

COOKIECUTTER MOM HALO-ET

PROFANA 3271 X DA PALMA
JDRB3724

OLIMPICUS FIV PALMA
JDRB1144

PROFANA TN II DA PALMA
JDRB3271

C.A.SANSÃO - KCA472
PTAL 573KG EMBR/ABCGIL - A2A2

FB NEFRITA - D0797
LACT.: 9.041,0KG DE LEITE

CAJU DE BRASÍLIA - B0058
PTAL 348KG EMBR/ABCGIL - A2A2

JAFFA TE BRASÍLIA - AA7635
LACT.: 5.367,0KG DE LEITE

- Segue com prenhez confirmada de embrião 1/2 sangue (HYPNOTIC x LAGOSTA FIV CAL - CAL12403 (Tabu TE CAL x Tona TE CAL)), e parto previsto para 27/07/2024.

COMPRADOR: _____

LANCE: _____

LOTE DUPLO LICENÇA REGRADA HUEY FIV DA PALMA LOTE: 016

RGD 8860CG - BT APPA7909 - CCG - 1/2 HOL + 1/2 GIR - FÊMEA - NASC.:20/12/2021

VENDEDOR: AGROPECUÁRIA PALMA

T-SPRUCE FRAZZLED HUEY-ET
PTAT 0.39 / GTPI 2652 / A2A2

MELARRY JOSUPER FRAZZLED-ET
PTAT -0.15 / GTPI 2495 / A2A2

T-SPRUCE SILVER 9280-ET

UECKER SUPERSIRE JOSUPER-ET
PTAT 0.37 / GTPI 2559 / A1A2

MELARRY SHOTGLASS FRAZZLE
HOUSAF72292872

SEAGULL-BAY SILVER-ET
PTAT 1.50 / GTPI 2484 / A1A2

T-SPRUCE LGOLD 7871-ET

REGRADA FIV DA PALMA
JDRB1675

CAJU DE BRASÍLIA - B0058
PTAL 348KG EMBR/ABCGIL - A2A2

C.A.URGÊNCIA TE - KCA628
LACT.: 10.932,0KG DE LEITE

VALE OURO DE BRASÍLIA
PTAL 281KG EMBR/ABCGIL - A2A2

SALINA DE BRASÍLIA

C.A.EVEREST - B805
PTAL 205KG EMBR/ABCGIL - A1A2

C.A.HEURECA - X468
LACT.: 11.450,0KG DE LEITE

- Segue com prenhez confirmada de embrião 1/2 sangue (SOYSAUCE x FAMA-TN V FIV DA PALMA - JDRB3800 (C.A.Sansão x Profana TN V da Palma)), e parto previsto para 27/07/2024.

COMPRADOR: _____

LANCE: _____

LOTE DUPLO LACASTE CERIMÔNIA ZEB FIV DA PALMA LOTE: 017

RGD 8934CG - BT APPA7839 - CCG - 1/2 HOL + 1/2 GIR - FÊMEA - NASC.:08/12/2021



VENDEDOR: AGROPECUÁRIA PALMA

MORNINGVIEW JEDI ZEB-ET
PTAT 1.04 / GTPI 2665 / A1A1

S-S-I MONTROSS JEDI-ET
PTAT 0.46 / GTPI 2479 / A1A2

MORNINGVIEW YODER ZEPLIN

BACON-HILL MONTROSS-ET
PTAT 0.62 / GTPI 2349 / A2A2

S-S-I SUPERSIRE MIRI 8679-ET
LACT.: 18.058,0KG DE LEITE 365/DIAS

WOODCREST MOGUL YODER-ET
PTAT 0.59 / GTPI 2542 / A2A2

MORNINGVIEW UNO ZANDRA

CERIMÔNIA FIV DA PALMA
JDRB3423

C.A.SANSÃO - KCA472
PTAL 573KG EMBR/ABCGIL - A2A2

JAMA I FIV DA PALMA

C.A.EVEREST - B805
PTAL 205KG EMBR/ABCGIL - A1A2

C.A.HEURECA - X468
LACT.: 11.450,0KG DE LEITE

RADAR DOS POÇÕES - A7368
PTAL 497KG ABCZ/UNESP - A2A1

JAMA TE DA PALMA - JDRB556
JDRB556

- Segue com prenhez confirmada de embrião 1/2 sangue (ESQUIRE F x GAIVOTA FIV DA PALMA - JDRB3870 (Gengis Khan de Brasília x Soledade da Palma)), e parto previsto para 16/06/2024.

COMPRADOR: _____ LANCE: _____

LOTE DUPLO 7611 DA PALMA LOTE: 017

RGD 4461CI - NP7611 - LIVRO ABERTO - CCG - 1/2 HOL + 1/2 GIR - FÊMEA - NASC.:29/08/2022

VENDEDOR: AGROPECUÁRIA PALMA

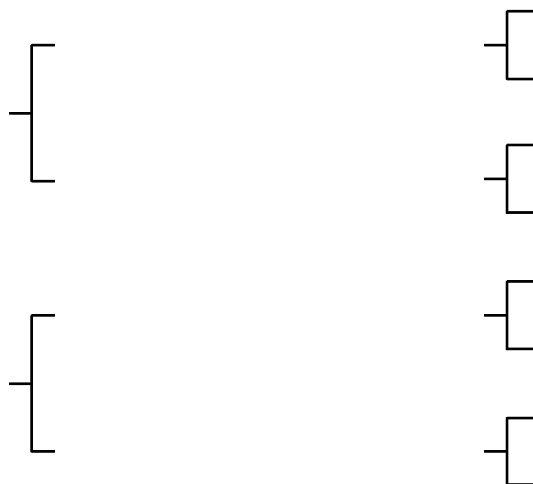

- Segue com prenhez confirmada de embrião 1/2 sangue (KUJO x DONZELA FIV DA PALMA - JDRB3651 (Jaguar TE do Gavião x Profana XI FIV da Palma)), e parto previsto para 27/07/2024.

COMPRADOR: _____ LANCE: _____

LOTE DUPLO KALERE CENTOPÉIA DOC FIV DA PALMA LOTE: 018

RGD 8892CG - BT APPA7686 - CCG - 1/2 HOL + 1/2 GIR - FÊMEA - NASC.:15/09/2021



VENDEDOR: AGROPECUÁRIA PALMA

WOODCREST KING DOC
PTAT 3.24 / GTPI 2802 / A1A2

MORNINGVIEW MCC KINGBOY-ET
PTAT 1.82 / GTPI 2312

DE-SU BKM MCCUTCHEN 1174-ET
PTAT 2.12 / GTPI 2181 / A1A2

MORNINGVIEW SUPER MEGAN-ET
LACT.: 15.413,0KG LEITE 365/DIAS

WCD-ZBW MACK DADDY-ET
LACT.: 16.969,0KG DE LEITE
365/DIAS

COYNE-FARMS SROCK MACK-ET

MS HOVDEN DOLLY-RAE-ET

CENTOPÉIA FIV DA PALMA
JDRB3444

JAGUAR TE DO GAVIÃO - GAV291
PTAL 573KG EMBR/ABCGIL - A2A2

S.C.UAÇÁI JAGUAR - B4010
PTAL 171KG EMBR/ABCGIL - A2A2

UMIDADE CAL - V1642
LACT.: 5.694,0KG DE LEITE

NEFRITA VII DA PALMA
JDRB1410

C.A.SANSÃO - KCA472
PTAL 573KG EMBR/ABCGIL - A2A2

FB NEFRITA - D0797
LACT.: 9.041,0KG DE LEITE

- Segue com prenhez confirmada de embrião 1/2 sangue (GORDON F x ECLIPSE DA PALMA - JDRB3744 (Salvador FIV Palma x Serpente FIV Palma)), e parto previsto para 16/06/2024.

COMPRADOR: _____ LANCE: _____

LOTE DUPLO 7602 DA PALMA LOTE: 018

RGD 4460CI - NP7602 - LIVRO ABERTO - CCG - 1/2 HOL + 1/2 GIR - FÊMEA - NASC.:18/09/2021

VENDEDOR: AGROPECUÁRIA PALMA

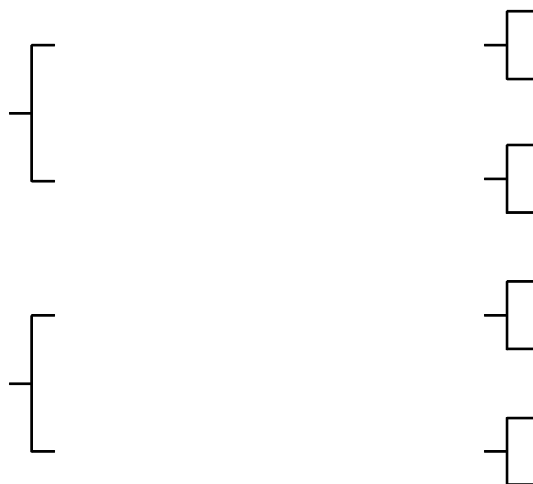

- Segue com prenhez confirmada de embrião 1/2 sangue (KUJO x DONZELA FIV DA PALMA - JDRB3651 (Jaguar TE do Gavião x Profana XI FIV da Palma)), e parto previsto para 27/07/2024.

COMPRADOR: _____ LANCE: _____

LOTE DUPLO KUANNA NEFRITA X DOC FIV DA PALMA LOTE: 019

RGD 8848CG - BT APPA7589 - CCG - 1/2 HOL + 1/2 GIR - FÊMEA - NASC.:18/08/2021



VENDEDOR: AGROPECUÁRIA PALMA

WOODCREST KING DOC
PTAT 3.24 / GTPI 2802 / A1A2

MORNINGVIEW MCC KINGBOY-ET
PTAT 1.82 / GTPI 2312

DE-SU BKM MCCUTCHEN 1174-ET
PTAT 2.12 / GTPI 2181 / A1A2

MORNINGVIEW SUPER MEGAN-ET
LACT.: 15.413,0KG LEITE 365/DIAS

WCD-ZBW MACK DADDY-ET
LACT.: 16.969,0KG DE LEITE
365/DIAS

COYNE-FARMS SROCK MACK-ET

MS HOVDEN DOLLY-RAE-ET

NEFRITA X DA PALMA
JDRB1480

C.A.EVEREST - B805
PTAL 205KG EMBR/ABCGIL - A1A2

C.A.PRELUUDIO

C.A.MACEDÔNIA - R7218
LACT.: 4.271,0KG DE LEITE

FB NEFRITA - D0797
LACT.: 9.041,0KG DE LEITE

DALTON TE PATI CAL - B5003
PTAL 83KG EMBR/ABCGIL - A2A2

FB HIDREMIA

- Segue com prenhez confirmada de embrião 1/2 sangue (SOYSAUCE x DELIRANTE FIV DA PALMA - JDRB3678 (Jaguar TE do Gavião x Serpente FIV Palma)), e parto previsto para 27/07/2024.

COMPRADOR: _____ LANCE: _____

LOTE DUPLO 7567 DA PALMA LOTE: 019

RGD 4459CI - NP7567 - LIVRO ABERTO - CCG - 1/2 HOL + 1/2 GIR - FÊMEA - NASC.:12/04/2021

VENDEDOR: AGROPECUÁRIA PALMA

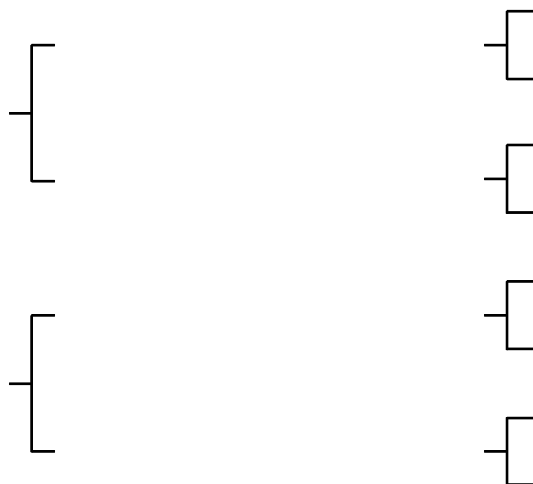

- Segue com prenhez confirmada de embrião 1/2 sangue (SOYSAUCE x ERLA FIV DA PALMA - JDRB3770 (Tabu TE CAL x Nefrita IV da Palma)), e parto previsto para 27/07/2024.

COMPRADOR: _____ LANCE: _____

LOTE DUPLO

KANI BIONDA GROWL FIV DA PALMA

LOTE: 020

RGD 8929CG - BT APPA7612 - CCG - 1/2 HOL + 1/2 GIR - FÊMEA - NASC.:23/08/2021



VENDEDOR: AGROPECUÁRIA PALMA

LADYS-MANOR SP OAK GROWL-ET
PTAT 0.09 / GTPI 2496 / A2A2

WESTENRADE ALTASPRING
PTAT 1.21 / GTPI 2489 / A1A2

LADYS-MANOR OAK GRETTA

MOUNTFIELD SSI DCY MOGUL-ET
PTAT 1.27 / GTPI 2268 / A1A2

WESTENRADE CARRERA

PINE-TREE ALTAOAK-ET
PTAT 0.37 / GTPI 2265 / A1A1

LADYS-MANOR SHAM GRETTA-ET

BIONDA FIV DA PALMA
JDRB3251

FARDO FIV F.MUTUM - MUT697
PTAL 286KG EMBR/ABCGIL - A2A2

OVAÇÃO FIV DA PALMA - JDRB1277
LACT/AJUST.: 8.409,0KG DE LEITE

RADAR DOS POÇÕES - A7368
PTAL 497KG ABCZ/UNESP - A2A1

DENGOSA TE F. MUTUM - MUT14
LACT.: 9.298,0KG DE LEITE

C.A.SANSÃO - KCA472
PTAL 573KG EMBR/ABCGIL - A2A2

PROFANA DE BRASÍLIA - RRP4352
LACT.: 17.182,0KG DE LEITE 365/DIAS

- Segue com prenhez confirmada de embrião 1/2 sangue (GORDON F x FLORA FIV DA PALMA - JDRB3775 (Tabu TE CAL x Nefrita IV da Palma)), e parto previsto para 16/06/2024.

COMPRADOR: _____

LANCE: _____

LOTE DUPLO

7598 DA PALMA

LOTE: 020

RGD 4468CL - NP7598 - LIVRO ABERTO - CCG - 1/2 HOL + 1/2 GIR - FÊMEA - NASC.:11/11/2021

VENDEDOR: AGROPECUÁRIA PALMA

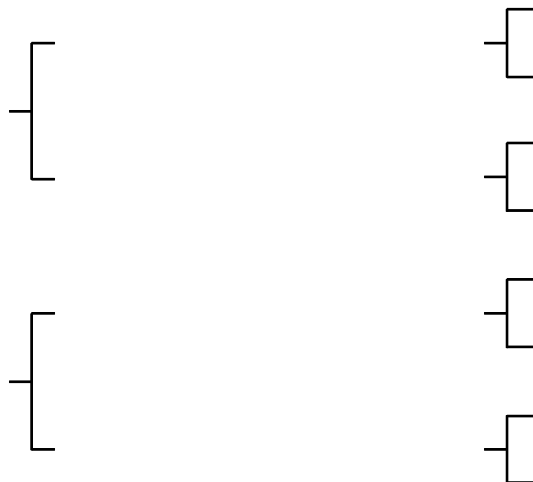

- Segue com prenhez confirmada de embrião 1/2 sangue (SOYSAUCE x DELIRANTE FIV DA PALMA - JDRB3678 (Jaguar TE do Gavião x Serpente FIV Palma)), e parto previsto para 27/07/2024.

COMPRADOR: _____

LANCE: _____

LOTE TRIPLO KOTORI PROFANA TN V HUMBLENKIND FIV DA PALMA LOTE: 021

RGD 8924CG - BT APPA7751 - CCG - 1/2 HOL + 1/2 GIR - FÊMEA - NASC.:05/11/2021

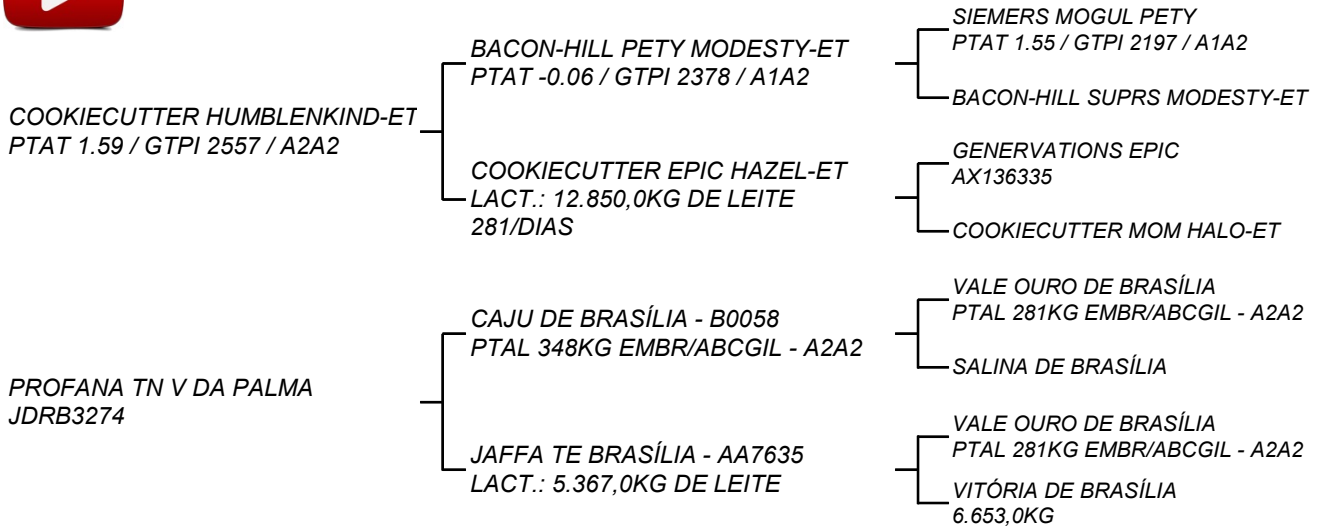
**VENDEDOR: AGROPECUÁRIA PALMA**

- Segue com prenhez confirmada de embrião 1/2 sangue (GORDON F x FLORA FIV DA PALMA - JDRB3775 (Tabu TE CAL x Nefrita IV da Palma)), e parto previsto para 16/06/2024.

COMPRADOR: _____ LANCE: _____

LOTE TRIPLO KALILA FANY HUMBLENKIND FIV DA PALMA LOTE: 021

RGD 8912CG - BT APPA7776 - CCG - 1/2 HOL + 1/2 GIR - FÊMEA - NASC.:27/10/2021

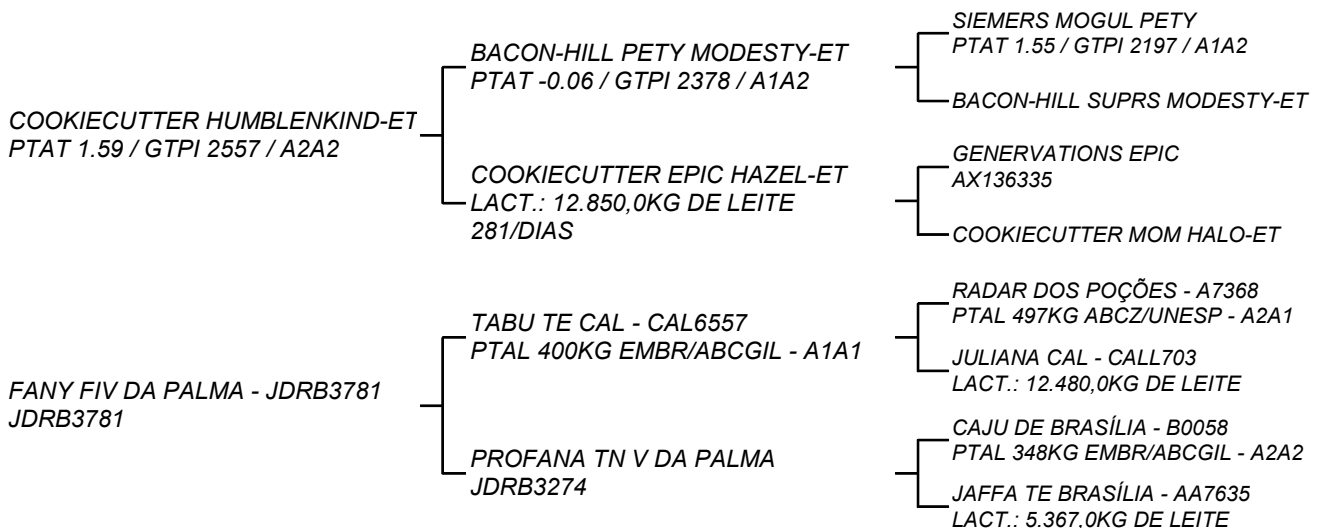
VENDEDOR: AGROPECUÁRIA PALMA

- Segue com prenhez confirmada de embrião 1/2 sangue (GORDON F x FLORA FIV DA PALMA - JDRB3775 (Tabu TE CAL x Nefrita IV da Palma)), e parto previsto para 16/06/2024.

COMPRADOR: _____ LANCE: _____

LOTE TRIPLO KIERA CERIMÔNIA SHOUT-OUT FIV DA PALMA LOTE: 021

RGD 8940CG - BT APPA7585 - CCG - 1/2 HOL + 1/2 GIR - FÊMEA - NASC.:17/08/2021

**VENDEDOR: AGROPECUÁRIA PALMA**LADYS-MANOR SHOUT-OUT-ET
PTAT 1.11 / GTPI 2526 / A1A2COGENT SUPERSHOT
PTAT 0.25 / GTPI 2425SEAGULL-BAY SUPERSIRE-ET
PTAT -0.12 / GTPI 2298 / A1A2

ROSE SUPERSHOT

LADYS-MANOR DORCY ODA

COYNE-FARMS DORCY-ET
PTAT 0.98 / GTPI 2222 / A1A2

LADYS-MANOR AUDEN ODA-ET

CERIMÔNIA FIV DA PALMA
JDRB3423C.A.SANSÃO - KCA472
PTAL 573KG EMBR/ABCGIL - A2A2C.A.EVEREST - B805
PTAL 205KG EMBR/ABCGIL - A1A2C.A.HEURECA - X468
LACT.: 11.450,0KG DE LEITE

JAMA I FIV DA PALMA

RADAR DOS POÇÕES - A7368
PTAL 497KG ABCZ/UNESP - A2A1JAMA TE DA PALMA - JDRB556
JDRB556

- Segue com prenhez confirmada de embrião 1/2 sangue (GORDON F x ECLIPSE DA PALMA - JDRB3744 (Salvador FIV Palma x Serpente FIV Palma)), e parto previsto para 16/06/2024.

COMPRADOR: _____

LANCE: _____

LOTE TRIPLO LANTERNA NEFRITA IV HEATER FIV DA PALMA LOTE: 022

RGD 3564CI - BT APPA8036 - CCG - 1/2 HOL + 1/2 GIR - FÊMEA - NASC.:08/09/2022

**VENDEDOR: AGROPECUÁRIA PALMA**STGEN TAMPA HEATER-ET
PTAT 1.46 / GTPI 2899 / A1A2

DELICIOUS H-NOON TAMPA-ET

MR DETOUR HIGH NOON-ET

MS DELICIOUS JEDI 35127-ET

ST GEN 83073-ET

BUTZ-HILL DELTA-WORTH-ET
PTAT 0.08 / GTPI 2521 / A2A2

RI-VAL-RE SILVER SEXY-ET

NEFRITA IV DA PALMA - JDRB1163
LACT.: 14.928,0KG DE LEITEC.A.SANSÃO - KCA472
PTAL 573KG EMBR/ABCGIL - A2A2C.A.EVEREST - B805
PTAL 205KG EMBR/ABCGIL - A1A2C.A.HEURECA - X468
LACT.: 11.450,0KG DE LEITEFB NEFRITA - D0797
LACT.: 9.041,0KG DE LEITEDALTON TE PATI CAL - B5003
PTAL 83KG EMBR/ABCGIL - A2A2

FB HIDREMIA

- Segue com prenhez confirmada de embrião 1/2 sangue (SOYSAUCE x ESTILOSA DA PALMA - JDRB3736 (Olimpicus FIV Palma x Profana XI FIV da Palma)), e parto previsto para 27/07/2024.

COMPRADOR: _____

LANCE: _____

LOTE TRIPLO KURA PROFANA TN V SHOUT-OUT FIV DA PALMA LOTE: 022

RGD 8880CG - BT APPA7566 - CCG - 1/2 HOL + 1/2 GIR - FÊMEA - NASC.:12/08/2021

**VENDEDOR: AGROPECUÁRIA PALMA**LADYS-MANOR SHOUT-OUT-ET
PTAT 1.11 / GTPI 2526 / A1A2COGENT SUPERSHOT
PTAT 0.25 / GTPI 2425SEAGULL-BAY SUPERSIRE-ET
PTAT -0.12 / GTPI 2298 / A1A2

ROSE SUPERSHOT

LADYS-MANOR DORCY ODA

COYNE-FARMS DORCY-ET
PTAT 0.98 / GTPI 2222 / A1A2

LADYS-MANOR AUDEN ODA-ET

PROFANA TN V DA PALMA
JDRB3274CAJU DE BRASÍLIA - B0058
PTAL 348KG EMBR/ABCGIL - A2A2VALE OURO DE BRASÍLIA
PTAL 281KG EMBR/ABCGIL - A2A2

SALINA DE BRASÍLIA

JAFFA TE BRASÍLIA - AA7635
LACT.: 5.367,0KG DE LEITEVALE OURO DE BRASÍLIA
PTAL 281KG EMBR/ABCGIL - A2A2VITÓRIA DE BRASÍLIA
6.653,0KG

- Segue com prenhez confirmada de embrião 1/2 sangue (KUJO x DONZELA FIV DA PALMA - JDRB3651 (Jaguar TE do Gavião x Profana XI FIV da Palma)), e parto previsto para 27/07/2024.

COMPRADOR: _____

LANCE: _____

LOTE TRIPLO LAGUNA NEFRITA X GROWL FIV DA PALMA LOTE: 022

RGD 8862CG - BT APPA7867 - CCG - 1/2 HOL + 1/2 GIR - FÊMEA - NASC.:11/12/2021

VENDEDOR: AGROPECUÁRIA PALMALADYS-MANOR SP OAK GROWL-ET
PTAT 0.09 / GTPI 2496 / A2A2WESTENRADE ALTASPRING
PTAT 1.21 / GTPI 2489 / A1A2MOUNTFIELD SSI DCY MOGUL-ET
PTAT 1.27 / GTPI 2268 / A1A2

WESTENRADE CARRERA

LADYS-MANOR OAK GRETTA

PINE-TREE ALTAOAK-ET
PTAT 0.37 / GTPI 2265 / A1A1

LADYS-MANOR SHAM GRETTA-ET

NEFRITA X DA PALMA
JDRB1480C.A.EVEREST - B805
PTAL 205KG EMBR/ABCGIL - A1A2

C.A.PRELUDIO

C.A.MACEDÔNIA - R7218
LACT.: 4.271,0KG DE LEITEFB NEFRITA - D0797
LACT.: 9.041,0KG DE LEITEDALTON TE PATI CAL - B5003
PTAL 83KG EMBR/ABCGIL - A2A2

FB HIDREMIA

- Segue com prenhez confirmada de embrião 1/2 sangue (SOYSAUCE x DELIRANTE FIV DA PALMA - JDRB3678 (Jaguar TE do Gavião x Serpente FIV Palma)), e parto previsto para 27/07/2024.

COMPRADOR: _____

LANCE: _____

LOTE TRIPLO LACRIMOSA FAMA HUMBLENKIND FIV DA PALMA LOTE: 023

RGD 8856CG - BT APPA7848 - CCG - 1/2 HOL + 1/2 GIR - FÊMEA - NASC.:09/12/2021

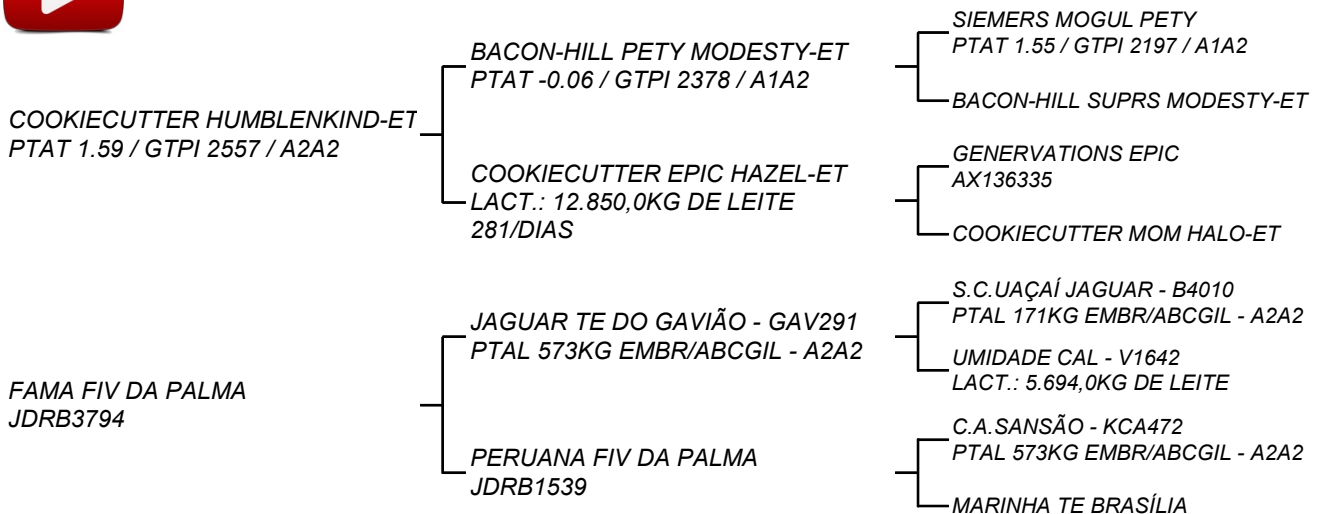
**VENDEDOR: AGROPECUÁRIA PALMA**

- Segue com prenhez confirmada de embrião 1/2 sangue (SOYSAUCE x ESTILOS DA PALMA - JDRB3736 (Olimpicus FIV Palma x Profana XI FIV da Palma)), e parto previsto para 27/07/2024.

COMPRADOR: _____

LANCE: _____

LOTE TRIPLO LADRINA FAMA HUMBLENKIND FIV DA PALMA LOTE: 023

RGD 8916CG - BT APPA7852 - CCG - 1/2 HOL + 1/2 GIR - FÊMEA - NASC.:09/12/2021

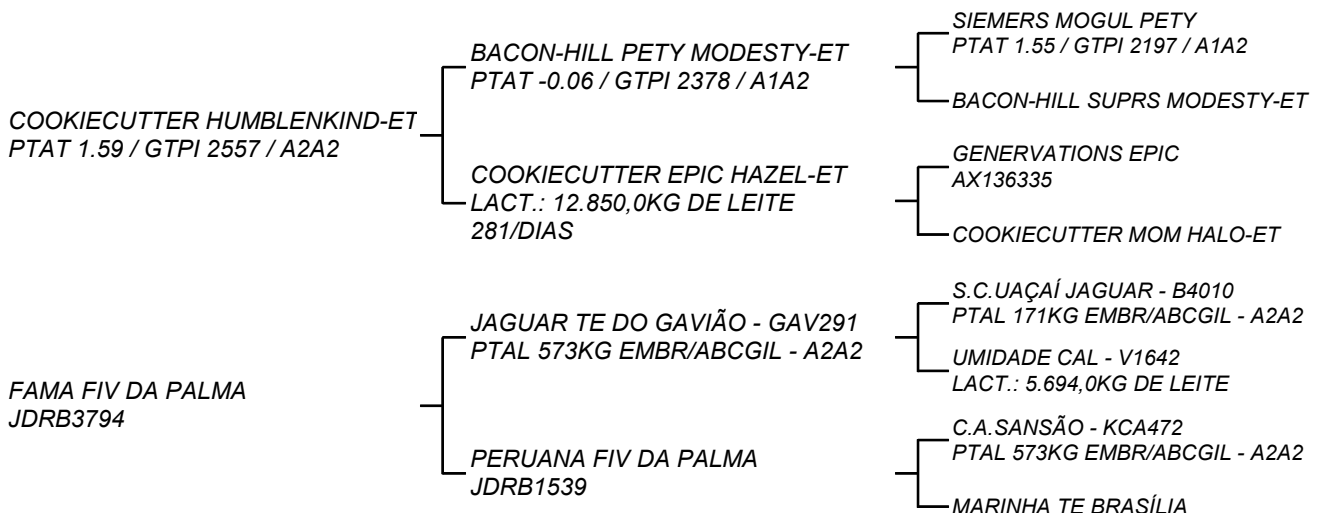
VENDEDOR: AGROPECUÁRIA PALMA

- Segue com prenhez confirmada de embrião 1/2 sangue (GORDON F x ECLIPSE DA PALMA - JDRB3744 (Salvador FIV Palma x Serpente FIV Palma)), e parto previsto para 16/06/2024.

COMPRADOR: _____

LANCE: _____

LOTE TRIPLO

7595 DA PALMA

LOTE: 023

RGD 4462CI - NP7595 - LIVRO ABERTO - CCG - 1/2 HOL + 1/2 GIR - FÊMEA - NASC.:11/11/2021



VENDEDOR: AGROPECUÁRIA PALMA

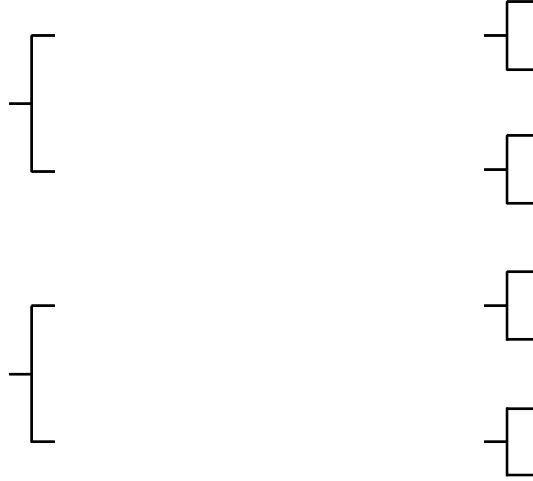

- Segue com prenhez confirmada de embrião 1/2 sangue (KUJO x DONZELA FIV DA PALMA - JDRB3651 (Jaguar TE do Gavião x Profana XI FIV da Palma)), e parto previsto para 27/07/2024.

COMPRADOR: _____

LANCE: _____

LOTE DUPLO

KIRRA REGRADA MOSAIC FIV DA PALMA

LOTE: 024

RGD 8849CG - BT APPA7665 - CCG - 1/2 HOL + 1/2 GIR - FÊMEA - NASC.:18/09/2021



VENDEDOR: AGROPECUÁRIA PALMA

DENOVO 14370 MOSAIC-ET
PTAT 0.76 / GTPI 2608 / A2A2

MR SEAGULL-BAY MALDEVES-ET
PTAT 0.87 / GTPI 2684 / A2A2

DE-SU JEDI 5553-ET
8403130010197

WESTENRADE ALTASPRING
PTAT 1.21 / GTPI 2489 / A1A2

S-S-I MOONRAY 9071-ET

S-S-I MONTROSS JEDI-ET
PTAT 0.46 / GTPI 2479 / A1A2

DE-SU HALOGEN 3603-ET

REGRADA FIV DA PALMA
JDRB1675

CAJU DE BRASÍLIA - B0058
PTAL 348KG EMBR/ABCGIL - A2A2

C.A.URGÊNCIA TE - KCA628
LACT.: 10.932,0KG DE LEITE

VALE OURO DE BRASÍLIA
PTAL 281KG EMBR/ABCGIL - A2A2

SALINA DE BRASÍLIA

C.A.EVEREST - B805
PTAL 205KG EMBR/ABCGIL - A1A2

C.A.HEURECA - X468
LACT.: 11.450,0KG DE LEITE

- Segue com prenhez confirmada de embrião 1/2 sangue (HYPNOTIC x LAGOSTA FIV CAL - CAL12403 (Tabu TE CAL x Tona TE CAL)), e parto previsto para 27/07/2024.

COMPRADOR: _____

LANCE: _____

LOTE DUPLO

7603 DA PALMA

LOTE: 024

RGD 4469CI - NP7603 - LIVRO ABERTO - CCG - 1/2 HOL + 1/2 GIR - FÊMEA - NASC.:18/09/2021



VENDEDOR: AGROPECUÁRIA PALMA

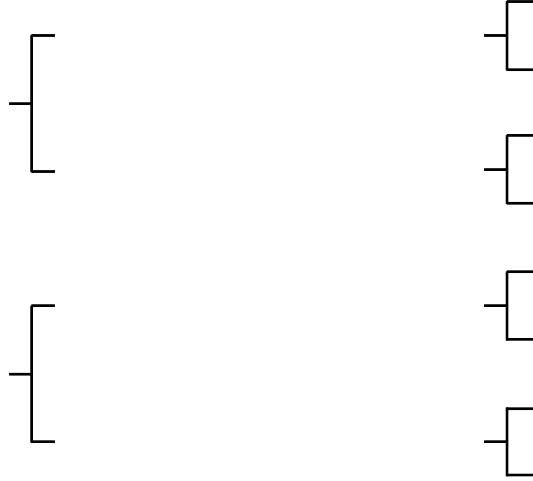

- Segue com prenhez confirmada de embrião 3/4 sangue (GORDON F x FA ANDALUZA SOPRANO DA PALMA - 8908AN - Lactação 11.803,27kg de leite em 463/dias (Trifecta Observ Soprano-ET x Andaluza FIV da Palma)), e parto previsto para 07/09/2024.

COMPRADOR: _____ LANCE: _____

QTD.: 1

7597 DA PALMA

LOTE: 025

RGD 4474CI - NP7597 - LIVRO ABERTO - CCG - 1/2 HOL + 1/2 GIR - FÊMEA - NASC.:11/11/2021



VENDEDOR: AGROPECUÁRIA PALMA

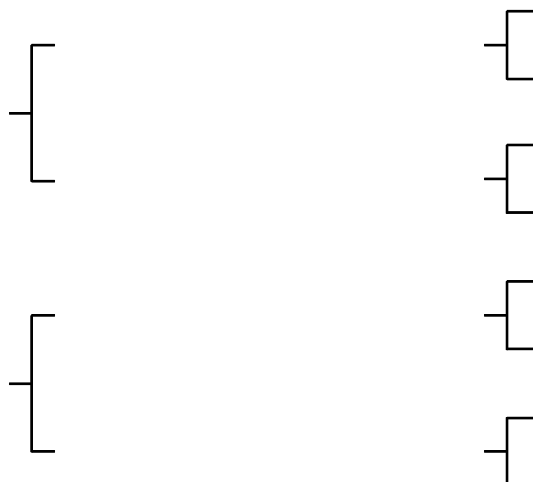

- Segue com prenhez confirmada de embrião 1/2 sangue (SOYSAUCE x ERLA FIV DA PALMA - JDRB3770 (Tabu TE CAL x Nefrita IV da Palma)), e parto previsto para 27/07/2024.

COMPRADOR: _____ LANCE: _____

LOTE DUPLO LETIVA DEBUTANTE BOLÍVIA FIV DA PALMA LOTE: 026

RGD 3600CI - BT APPA7896 - CCG - 1/2 HOL + 1/2 GIR - FÊMEA - NASC.:16/12/2021

**VENDEDOR: AGROPECUÁRIA PALMA**DE-SU 13761 BOLÍVIA-ET
PTAT 1.05 / GTPI 2579WA-DEL ABS BOURBON-ET
PTAT 0.44 / GTPI 2451 / A2A2

DE-SU SUPERSHOT 4828-ET

BACON-HILL MONTROSS-ET
PTAT 0.62 / GTPI 2349 / A2A2WA-DEL MASSEY BELINDA-ET
LACT.: 11.240,0KG DE LEITE 305/DIASCOGENT SUPERSHOT
PTAT 0.25 / GTPI 2425

DE-SU OAK 2874-ET

DEBUTANTE FIV DA PALMA
JDRB3590DOM TE DA SILVÂNIA - EFC686
PTAL 305KG EMBR/ABCGIL - A2A2TURIBA DE BRASÍLIA - RRP4877
RRP4877METEORO DE BRASÍLIA - B5226
PTAL 332KG EMBR/ABCGIL - A2A2GARBHA DOS POÇÕES - AB5617
LACT.: 12.463,0KG DE LEITEC.A.SANSÃO - KCA472
PTAL 573KG EMBR/ABCGIL - A2A2

NICARÁGUA TE BRASÍLIA

- Segue com prenhez confirmada de embrião 3/4 sangue (CHEW-P x REVELAÇÃO FIV DA CENTROGEN - 9465J - 1ª Lactação 11.977,98kg de leite em 367/dias (Teatro da Silvânia x J.E.N.Starback Obra de Arte-TE)), e parto previsto para 27/07/2024.

COMPRADOR: _____

LANCE: _____

LOTE DUPLO LAMARTINE DEBUTANTE BOLÍVIA FIV DA PALMA LOTE: 026

RGD 4464CL - BT APPA7871 - CCG - 1/2 HOL + 1/2 GIR - FÊMEA - NASC.:11/12/2021

VENDEDOR: AGROPECUÁRIA PALMADE-SU 13761 BOLÍVIA-ET
PTAT 1.05 / GTPI 2579WA-DEL ABS BOURBON-ET
PTAT 0.44 / GTPI 2451 / A2A2

DE-SU SUPERSHOT 4828-ET

BACON-HILL MONTROSS-ET
PTAT 0.62 / GTPI 2349 / A2A2WA-DEL MASSEY BELINDA-ET
LACT.: 11.240,0KG DE LEITE 305/DIASCOGENT SUPERSHOT
PTAT 0.25 / GTPI 2425

DE-SU OAK 2874-ET

DEBUTANTE FIV DA PALMA
JDRB3590DOM TE DA SILVÂNIA - EFC686
PTAL 305KG EMBR/ABCGIL - A2A2TURIBA DE BRASÍLIA - RRP4877
RRP4877METEORO DE BRASÍLIA - B5226
PTAL 332KG EMBR/ABCGIL - A2A2GARBHA DOS POÇÕES - AB5617
LACT.: 12.463,0KG DE LEITEC.A.SANSÃO - KCA472
PTAL 573KG EMBR/ABCGIL - A2A2

NICARÁGUA TE BRASÍLIA

- Segue com prenhez confirmada de embrião 3/4 sangue (CHEW-P x FA ANDALUZA SOPRANO DA PALMA - 8908AN - Lactação 11.803,27kg de leite em 463/dias (Trifecta Observ Soprano-ET x Andaluza FIV da Palma)), e parto previsto para 27/07/2024.

COMPRADOR: _____

LANCE: _____

LOTE DUPLO KIELA FAMA SELTZER FIV DA PALMA LOTE: 027

RGD 4463CI - BT APPA7678 - CCG - 1/2 HOL + 1/2 GIR - FÊMEA - NASC.:12/09/2021



VENDEDOR: AGROPECUÁRIA PALMA

DENOVO 15225 SELTZER-ET
PTAT 1.72 / GTPI 2623 / A1A2

BOMAZ SKYWALKER-ET
PTAT 0.68 / GTPI 2520 / A2A2

DE-SU JOSUPER 5003-ET

S-S-I MONTROSS JEDI-ET
PTAT 0.46 / GTPI 2479 / A1A2

BOMAZ CABRIOLET
LACT.: 19.160,0KG LEITE 365/DIAS

UECKER SUPERSIRE JOSUPER-ET
PTAT 0.37 / GTPI 2559 / A1A2

OCD KRUNCH MASON-ET

FAMA FIV DA PALMA
JDRB3794

JAGUAR TE DO GAVIÃO - GAV291
PTAL 573KG EMBR/ABCGIL - A2A2

PERUANA FIV DA PALMA
JDRB1539

S.C.UAÇÁ JAGUAR - B4010
PTAL 171KG EMBR/ABCGIL - A2A2

UMIDADE CAL - V1642
LACT.: 5.694,0KG DE LEITE

C.A.SANSÃO - KCA472
PTAL 573KG EMBR/ABCGIL - A2A2

MARINHA TE BRASÍLIA

- Segue com prenhez confirmada de embrião 3/4 sangue (HILLSBORO x ICH JINASTA HOMESTEAD - 7254X - 1ª Lactação 10.393,07kg de leite em 365/dias (Bomaz Homestead-ET x Gaveta TB)), e parto previsto para 16/06/2024.

COMPRADOR: _____ LANCE: _____

LOTE DUPLO LAGARETA FAMA HUMBLINKIND FIV DA PALMA LOTE: 027

RGD 8907CG - BT APPA7853 - CCG - 1/2 HOL + 1/2 GIR - FÊMEA - NASC.:09/12/2021

VENDEDOR: AGROPECUÁRIA PALMA

COOKIECUTTER HUMBLINKIND-ET
PTAT 1.59 / GTPI 2557 / A2A2

BACON-HILL PETY MODESTY-ET
PTAT -0.06 / GTPI 2378 / A1A2

COOKIECUTTER EPIC HAZEL-ET
LACT.: 12.850,0KG DE LEITE
281/DIAS

SIEMERS MOGUL PETY
PTAT 1.55 / GTPI 2197 / A1A2

BACON-HILL SUPRS MODESTY-ET

GENERATIONS EPIC
AX136335

COOKIECUTTER MOM HALO-ET

FAMA FIV DA PALMA
JDRB3794

JAGUAR TE DO GAVIÃO - GAV291
PTAL 573KG EMBR/ABCGIL - A2A2

PERUANA FIV DA PALMA
JDRB1539

S.C.UAÇÁ JAGUAR - B4010
PTAL 171KG EMBR/ABCGIL - A2A2

UMIDADE CAL - V1642
LACT.: 5.694,0KG DE LEITE

C.A.SANSÃO - KCA472
PTAL 573KG EMBR/ABCGIL - A2A2

MARINHA TE BRASÍLIA

- Segue com prenhez confirmada de embrião 3/4 sangue (HILLSBORO x ICH JINASTA HOMESTEAD - 7254X - 1ª Lactação 10.393,07kg de leite em 365/dias (Bomaz Homestead-ET x Gaveta TB)), e parto previsto para 16/06/2024.

COMPRADOR: _____ LANCE: _____

LOTE DUPLO KANAME PROFANA TN HUMBLENKIND FIV DA PALMA LOTE: 028

RGD 8913CG - BT APPA7793 - CCG - 1/2 HOL + 1/2 GIR - FÊMEA - NASC.:08/11/2021



VENDEDOR: AGROPECUÁRIA PALMA

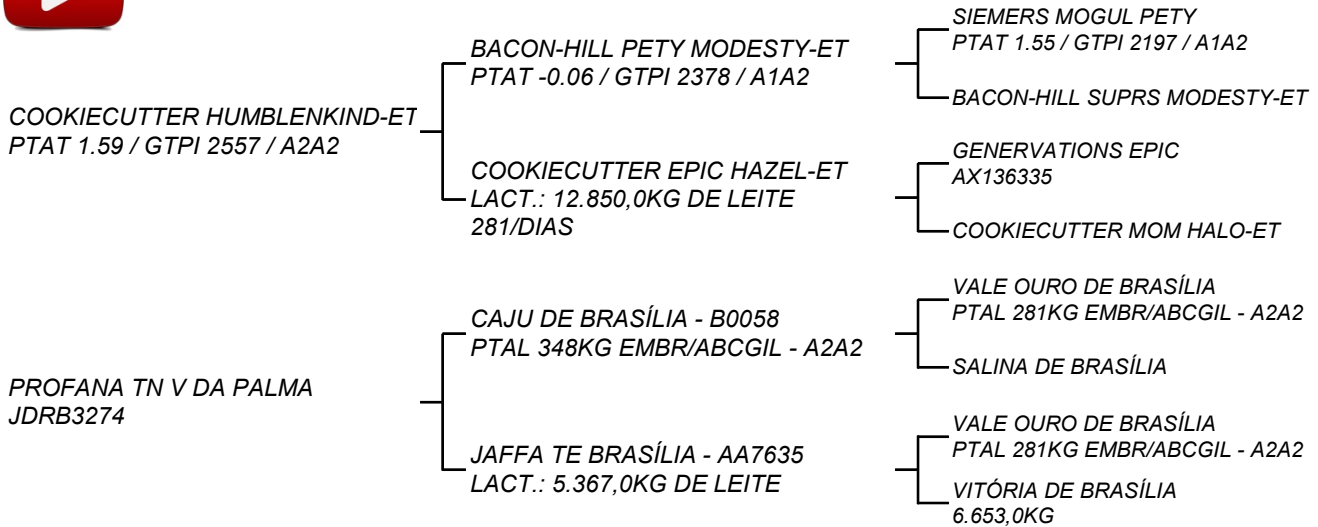

- Segue com prenhez confirmada de embrião 3/4 sangue (HILLSBORO x ICH JINASTA HOMESTEAD - 7254X - 1ª Lactação 10.393,07kg de leite em 365/dias (Bomaz Homestead-ET x Gaveta TB)), e parto previsto para 16/06/2024.

COMPRADOR: _____ LANCE: _____

LOTE DUPLO KENISHA FANY HUMBLENKIND FIV DA PALMA LOTE: 028

RGD 8919CG - BT APPA7792 - CCG - 1/2 HOL + 1/2 GIR - FÊMEA - NASC.:08/11/2021

VENDEDOR: AGROPECUÁRIA PALMA

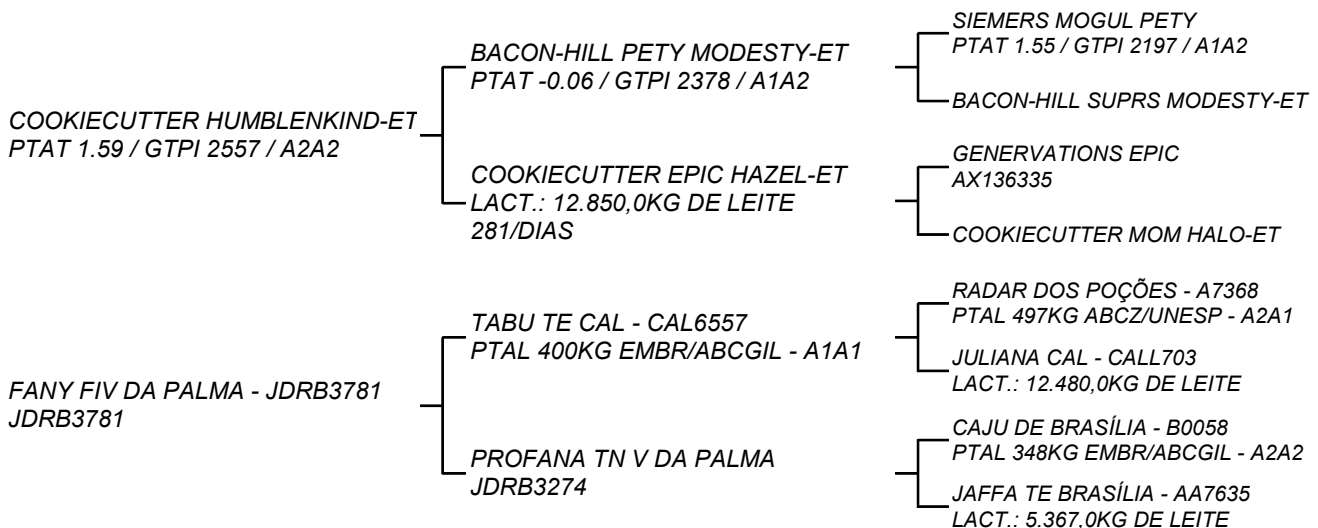

- Segue com prenhez confirmada de embrião 3/4 sangue (HILLSBORO x ICH JINASTA HOMESTEAD - 7254X - 1ª Lactação 10.393,07kg de leite em 365/dias (Bomaz Homestead-ET x Gaveta TB)), e parto previsto para 16/06/2024.

COMPRADOR: _____ LANCE: _____

LOTE DUPLO KRISLA PROFANA TN V HUMBLENKIND FIV DA PALMA LOTE: 029

RGD 8894CG - BT APPA7787 - CCG - 1/2 HOL + 1/2 GIR - FÊMEA - NASC.:30/10/2021



VENDEDOR: AGROPECUÁRIA PALMA

COOKIECUTTER HUMBLENKIND-ET
PTAT 1.59 / GTPI 2557 / A2A2

BACON-HILL PETY MODESTY-ET
PTAT -0.06 / GTPI 2378 / A1A2

COOKIECUTTER EPIC HAZEL-ET
LACT.: 12.850,0KG DE LEITE
281/DIAS

SIEMERS MOGUL PETY
PTAT 1.55 / GTPI 2197 / A1A2

BACON-HILL SUPRS MODESTY-ET

GENERATIONS EPIC
AX136335

COOKIECUTTER MOM HALO-ET

PROFANA TN V DA PALMA
JDRB3274

CAJU DE BRASÍLIA - B0058
PTAL 348KG EMBR/ABCGIL - A2A2

JAFFA TE BRASÍLIA - AA7635
LACT.: 5.367,0KG DE LEITE

VALE OURO DE BRASÍLIA
PTAL 281KG EMBR/ABCGIL - A2A2

SALINA DE BRASÍLIA

VALE OURO DE BRASÍLIA
PTAL 281KG EMBR/ABCGIL - A2A2

VITÓRIA DE BRASÍLIA
6.653,0KG

- Segue com prenhez confirmada de embrião 3/4 sangue (CZAR F x ICH LEILA LEGEND - 4091K - Lactação 11.370,87kg de leite em 307/dias (RA-MAR-LAND Legend x Cainy)), e parto previsto para 16/06/2024.

COMPRADOR: _____ LANCE: _____

LOTE DUPLO 7837 DA PALMA LOTE: 029

RGD 4465CI - NP7837 - LIVRO ABERTO - CCG - 1/2 HOL + 1/2 GIR - FÊMEA - NASC.:08/12/2021

VENDEDOR: AGROPECUÁRIA PALMA

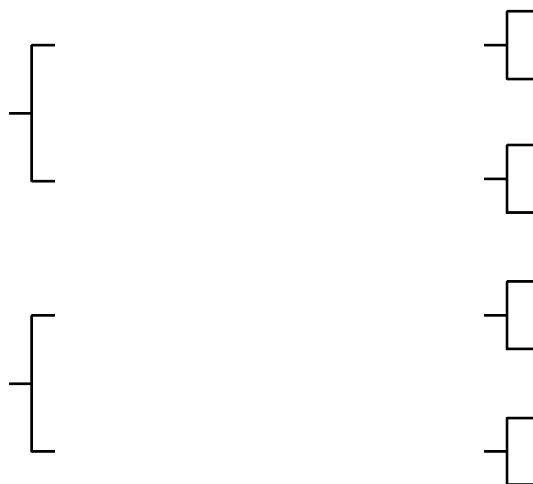

- Segue com prenhez confirmada de embrião 3/4 sangue (HILLSBORO x ICH JINASTA HOMESTEAD - 7254X - 1ª Lactação 10.393,07kg de leite em 365/dias (Bomaz Homestead-ET x Gaveta TB)), e parto previsto para 16/06/2024.

COMPRADOR: _____ LANCE: _____

LOTE DUPLO LAMINOSA PANCADA DELTA-LAMBDA FIV DA PALMA LOTE: 030

RGD 8851CG - BT APPA8027 - CCG - 3/4 HOL + 1/4 GIR - FÊMEA - NASC.:03/09/2022



VENDEDOR: AGROPECUÁRIA PALMA

FARNEAR DELTA-LAMBDA-ET
PTAT 2.74 / GTPI 2808 / A1A2

MR MOGUL DELTA 1427-ET
PTAT 1.15 / GTPI 2589 / A1A2

MOUNTFIELD SSI DCY MOGUL-ET
PTAT 1.27 / GTPI 2268 / A1A2

MISS OCD ROBST DELICIOUS-ET

EDG LORETTE UNO 2198-ET

AMIGHETTI NUMERO UNO-ET
PTAT 2.18 / GTPI 2363

VELTHUIS SNOWMAN LORRETTE-ETS

PANCADA FIV DA PALMA
JDRB1566

BEM FEITOR RAPOSO CAL - A7481
PTAL 169KG EMBR/ABCGIL - A2A2

RAPOSO DA CAL - A6783
PTA 436,69KG ABCZ/UNESP

UMIDADE CAL - V1642
LACT.: 5.694,0KG DE LEITE

TURIBA DE BRASÍLIA - RRP4877
RRP4877

C.A.SANSÃO - KCA472
PTAL 573KG EMBR/ABCGIL - A2A2

NICARÁGUA TE BRASÍLIA

- Segue com prenhez confirmada de embrião 3/4 sangue (HYPNOTIC x HAVANA TELESENA MONTEREY FIV DA PALMA - 4522BT - Lactação 10.204,38kg de leite em 331/dias (View-Home Monterey-ET x Telesena FIV da Palma)), e parto previsto para 27/07/2024.

COMPRADOR: _____

LANCE: _____

LOTE DUPLO KELINA CERIMÔNIA VOLTAGE FIV DA PALMA LOTE: 030

RGD 8840CG - BT APPA7633 - CCG - 1/2 HOL + 1/2 GIR - FÊMEA - NASC.:09/09/2021

VENDEDOR: AGROPECUÁRIA PALMA

JC-KOW VOLTAGE-ET
PTAT 0.95 / GTPI 2573 / A1A2

BOMAZ SKYWALKER-ET
PTAT 0.68 / GTPI 2520 / A2A2

S-S-I MONTROSS JEDI-ET
PTAT 0.46 / GTPI 2479 / A1A2

BOMAZ CABRIOLET
LACT.: 19.160,0KG LEITE 365/DIAS

JC-KOW DELTA 915
8403137375439

MR MOGUL DELTA 1427-ET
PTAT 1.15 / GTPI 2589 / A1A2

JC-KOW JOSUPER 687

CERIMÔNIA FIV DA PALMA
JDRB3423

C.A.SANSÃO - KCA472
PTAL 573KG EMBR/ABCGIL - A2A2

C.A.EVEREST - B805
PTAL 205KG EMBR/ABCGIL - A1A2

C.A.HEURECA - X468
LACT.: 11.450,0KG DE LEITE

JAMA I FIV DA PALMA

RADAR DOS POÇÕES - A7368
PTAL 497KG ABCZ/UNESP - A2A1

JAMA TE DA PALMA - JDRB556
JDRB556

- Segue com prenhez confirmada de embrião 3/4 sangue (HYPNOTIC x HAVANA TELESENA MONTEREY FIV DA PALMA - 4522BT - Lactação 10.204,38kg de leite em 331/dias (View-Home Monterey-ET x Telesena FIV da Palma)), e parto previsto para 27/07/2024.

COMPRADOR: _____

LANCE: _____

LOTE DUPLO LARAPICE PROFANA 3271 X MOONSHINER FIV DA PALMA LOTE: 031

RGD 8867CG - BT APPA8025 - CCG - 1/2 HOL + 1/2 GIR - FÊMEA - NASC.:03/09/2022



VENDEDOR: AGROPECUÁRIA PALMA

FLY-HIGHER MOONSHINER-ET
AX158525

DE-SU FRAZZ TAHITI 14104-ET
PTAT 0.77 / GTPI 2972 / A2A2

OCD FLAGSHIP MISSY 40202-ET
8403139405692

MELARRY JOSUPER FRAZZLED-ET
PTAT -0.15 / GTPI 2495 / A2A2

DE-SU DELTA 4900-ET
HO840F3127335727

S-S-I 1STCLASS FLAGSHIP-ET
PTAT -0.39 / GTPI 2507 / A1A1

OCD DELTA MISSY 3892-ET

PROFANA 3271 X DA PALMA
JDRB3724

OLIMPICUS FIV PALMA
JDRB1144

PROFANA TN II DA PALMA
JDRB3271

C.A.SANSÃO - KCA472
PTAL 573KG EMBR/ABCGIL - A2A2

FB NEFRITA - D0797
LACT.: 9.041,0KG DE LEITE

CAJU DE BRASÍLIA - B0058
PTAL 348KG EMBR/ABCGIL - A2A2

JAFFA TE BRASÍLIA - AA7635
LACT.: 5.367,0KG DE LEITE

- Segue com prenhez confirmada de embrião 3/4 sangue (KUJO x 6970), e parto previsto para 27/07/2024.

COMPRADOR: _____

LANCE: _____

LOTE DUPLO LIBÉLULA REGRADA HUEY FIV DA PALMA LOTE: 031

RGD 8874CG - BT APPA7902 - CCG - 1/2 HOL + 1/2 GIR - FÊMEA - NASC.:18/12/2021

VENDEDOR: AGROPECUÁRIA PALMA

T-SPRUCE FRAZZLED HUEY-ET
PTAT 0.39 / GTPI 2652 / A2A2

MELARRY JOSUPER FRAZZLED-ET
PTAT -0.15 / GTPI 2495 / A2A2

T-SPRUCE SILVER 9280-ET

UECKER SUPERSIRE JOSUPER-ET
PTAT 0.37 / GTPI 2559 / A1A2

MELARRY SHOTGLASS FRAZZLE
HOUSAF72292872

SEAGULL-BAY SILVER-ET
PTAT 1.50 / GTPI 2484 / A1A2

T-SPRUCE LGOLD 7871-ET

REGRADA FIV DA PALMA
JDRB1675

CAJU DE BRASÍLIA - B0058
PTAL 348KG EMBR/ABCGIL - A2A2

C.A.URGÊNCIA TE - KCA628
LACT.: 10.932,0KG DE LEITE

VALE OURO DE BRASÍLIA
PTAL 281KG EMBR/ABCGIL - A2A2

SALINA DE BRASÍLIA

C.A.EVEREST - B805
PTAL 205KG EMBR/ABCGIL - A1A2

C.A.HEURECA - X468
LACT.: 11.450,0KG DE LEITE

- Segue com prenhez confirmada de embrião 3/4 sangue (HYPNOTIC x HAVANA TELESENA MONTEREY FIV DA PALMA - 4522BT - Lactação 10.204,38kg de leite em 331/dias (View-Home Monterey-ET x Telesena FIV da Palma)), e parto previsto para 27/07/2024.

COMPRADOR: _____

LANCE: _____

LOTE DUPLO KIONAH NEFRITA X MOSAIC FIV DA PALMA LOTE: 032

RGD 8847CG - BT APPA7640 - CCG - 1/2 HOL + 1/2 GIR - FÊMEA - NASC.:13/09/2021



VENDEDOR: AGROPECUÁRIA PALMA

DENOVO 14370 MOSAIC-ET
PTAT 0.76 / GTPI 2608 / A2A2

MR SEAGULL-BAY MALDEVES-ET
PTAT 0.87 / GTPI 2684 / A2A2

WESTENRADE ALTASPRING
PTAT 1.21 / GTPI 2489 / A1A2

S-S-I MOONRAY 9071-ET

DE-SU JEDI 5553-ET
8403130010197

S-S-I MONTROSS JEDI-ET
PTAT 0.46 / GTPI 2479 / A1A2

DE-SU HALOGEN 3603-ET

NEFRITA X DA PALMA
JDRB1480

C.A.EVEREST - B805
PTAL 205KG EMBR/ABCGIL - A1A2

C.A.PRELUÍDIO

C.A.MACEDÔNIA - R7218
LACT.: 4.271,0KG DE LEITE

FB NEFRITA - D0797
LACT.: 9.041,0KG DE LEITE

DALTON TE PATI CAL - B5003
PTAL 83KG EMBR/ABCGIL - A2A2

FB HIDREMIA

- Segue com prenhez confirmada de embrião 3/4 sangue (HYPNOTIC x HILÁRIA TECATIA BUTLER FIV DA PALMA - 3262BK - 1ª Lactação 9.126,0kg de leite em 388/dias (WA-DEL ABS Butler-ET x Tecátia FIV da Palma)), e parto previsto para 27/07/2024.

COMPRADOR: _____ LANCE: _____

LOTE DUPLO 7596 DA PALMA LOTE: 032

RGD 4475CI - NP7596 - LIVRO ABERTO - CCG - 1/2 HOL + 1/2 GIR - FÊMEA - NASC.:11/11/2021

VENDEDOR: AGROPECUÁRIA PALMA

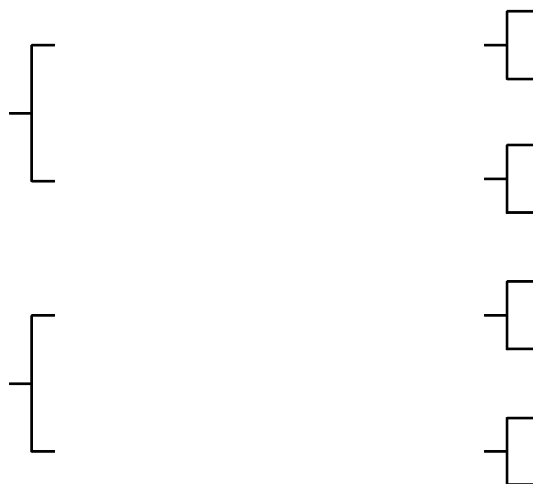

- Segue com prenhez confirmada de embrião 3/4 sangue (KUJO x GÊMEA NEFRITA XI MONTEREY FIV DA PALMA - 3259BA - 1ª Lactação 10.141,61kg de leite em 366/dias (View-Home Monterey-ET x Nefrita XI da Palma)), e parto previsto para 27/07/2024.

COMPRADOR: _____ LANCE: _____

LOTE TRIPLO LIBRA DEBUTANTE BOLÍVIA FIV DA PALMA LOTE: 033

RGD 3601CI - BT APPA7907 - CCG - 1/2 HOL + 1/2 GIR - FÊMEA - NASC.:20/12/2021

**VENDEDOR: AGROPECUÁRIA PALMA**DE-SU 13761 BOLÍVIA-ET
PTAT 1.05 / GTPI 2579WA-DEL ABS BOURBON-ET
PTAT 0.44 / GTPI 2451 / A2A2

DE-SU SUPERSHOT 4828-ET

BACON-HILL MONTROSS-ET
PTAT 0.62 / GTPI 2349 / A2A2WA-DEL MASSEY BELINDA-ET
LACT.: 11.240,0KG DE LEITE 305/DIASCOGENT SUPERSHOT
PTAT 0.25 / GTPI 2425

DE-SU OAK 2874-ET

DEBUTANTE FIV DA PALMA
JDRB3590DOM TE DA SILVÂNIA - EFC686
PTAL 305KG EMBR/ABCGIL - A2A2TURIBA DE BRASÍLIA - RRP4877
RRP4877METEORO DE BRASÍLIA - B5226
PTAL 332KG EMBR/ABCGIL - A2A2GARBHA DOS POÇÕES - AB5617
LACT.: 12.463,0KG DE LEITEC.A.SANSÃO - KCA472
PTAL 573KG EMBR/ABCGIL - A2A2

NICARÁGUA TE BRASÍLIA

- Segue com prenhez confirmada de embrião 3/4 sangue (HYPNOTIC x HAVANA TELESENA MONTEREY FIV DA PALMA - 4522BT - Lactação 10.204,38kg de leite em 331/dias (View-Home Monterey-ET x Telesena FIV da Palma)), e parto previsto para 27/07/2024.

COMPRADOR: _____

LANCE: _____

LOTE TRIPLO KASANDRA CERIMÔNIA SHOUT-OUT FIV DA PALMA LOTE: 033

RGD 8858CG - BT APPA7588 - CCG - 1/2 HOL + 1/2 GIR - FÊMEA - NASC.:18/08/2021

VENDEDOR: AGROPECUÁRIA PALMALADYS-MANOR SHOUT-OUT-ET
PTAT 1.11 / GTPI 2526 / A1A2COGENT SUPERSHOT
PTAT 0.25 / GTPI 2425

LADYS-MANOR DORCY ODA

SEAGULL-BAY SUPERSIRE-ET
PTAT -0.12 / GTPI 2298 / A1A2

ROSE SUPERSHOT

COYNE-FARMS DORCY-ET
PTAT 0.98 / GTPI 2222 / A1A2

LADYS-MANOR AUDEN ODA-ET

CERIMÔNIA FIV DA PALMA
JDRB3423C.A.SANSÃO - KCA472
PTAL 573KG EMBR/ABCGIL - A2A2

JAMA I FIV DA PALMA

C.A.EVEREST - B805
PTAL 205KG EMBR/ABCGIL - A1A2C.A.HEURECA - X468
LACT.: 11.450,0KG DE LEITERADAR DOS POÇÕES - A7368
PTAL 497KG ABCZ/UNESP - A2A1JAMA TE DA PALMA - JDRB556
JDRB556

- Segue com prenhez confirmada de embrião 3/4 sangue (HYPNOTIC x HAVANA TELESENA MONTEREY FIV DA PALMA - 4522BT - Lactação 10.204,38kg de leite em 331/dias (View-Home Monterey-ET x Telesena FIV da Palma)), e parto previsto para 27/07/2024.

COMPRADOR: _____

LANCE: _____

LOTE TRIPLO JIMENA OVAÇÃO HONDA FIV DA PALMA LOTE: 033

RGD 8878CG - BT APPA7265 - CCG - 1/2 HOL + 1/2 GIR - FÊMEA - NASC.:22/10/2020



VENDEDOR: AGROPECUÁRIA PALMA

N-SPRINGHOPE HONDA-ET
PTAT 1.37 / GTPI 2433 / A2A2

FUSTEAD TANGO LYLAS-ET
PTAT 1.04 / GTPI 2515 / A2A2

MR WELCOME HILL TANGO-ET
PTAT 0.75 / GTPI 2266

FUSTEAD MOGUL LILAC-ET

COOKIECUTTER MROS HAVANA-ET
HO840F3130915320

BACON-HILL MONTROSS-ET
PTAT 0.62 / GTPI 2349 / A2A2

COOKIECUTTER EPIC HAZEL-ET
LACT.: 12.850,0KG DE LEITE 281/DIAS

OVAÇÃO FIV DA PALMA - JDRB1277
LACT/AJUST.: 8.409,0KG DE LEITE

C.A.SANSÃO - KCA472
PTAL 573KG EMBR/ABCGIL - A2A2

C.A.EVEREST - B805
PTAL 205KG EMBR/ABCGIL - A1A2

C.A.HEURECA - X468
LACT.: 11.450,0KG DE LEITE

PROFANA DE BRASÍLIA - RRP4352
LACT.: 17.182,0KG DE LEITE
365/DIAS

CAJU DE BRASÍLIA - B0058
PTAL 348KG EMBR/ABCGIL - A2A2

JAFFA TE BRASÍLIA - AA7635
LACT.: 5.367,0KG DE LEITE

- Segue com prenhez confirmada de embrião 3/4 sangue (HYPNOTIC x HAVANA TELESENA MONTEREY FIV DA PALMA - 4522BT - Lactação 10.204,38kg de leite em 331/dias (View-Home Monterey-ET x Telesena FIV da Palma)), e parto previsto para 27/07/2024.

COMPRADOR: _____

LANCE: _____

LOTE TRIPLO KASUMI NEFRITA X SHOUT-OUT FIV DA PALMA LOTE: 034

RGD 8835CG - BT APPA7783 - CCG - 1/2 HOL + 1/2 GIR - FÊMEA - NASC.:30/10/2021



VENDEDOR: AGROPECUÁRIA PALMA

LADYS-MANOR SHOUT-OUT-ET
PTAT 1.11 / GTPI 2526 / A1A2

COGENT SUPERSHOT
PTAT 0.25 / GTPI 2425

SEAGULL-BAY SUPERSIRE-ET
PTAT -0.12 / GTPI 2298 / A1A2

ROSE SUPERSHOT

LADYS-MANOR DORCY ODA

COYNE-FARMS DORCY-ET
PTAT 0.98 / GTPI 2222 / A1A2

LADYS-MANOR AUDEN ODA-ET

NEFRITA X DA PALMA
JDRB1480

C.A.EVEREST - B805
PTAL 205KG EMBR/ABCGIL - A1A2

C.A.PRELUDIO

C.A.MACEDÔNIA - R7218
LACT.: 4.271,0KG DE LEITE

FB NEFRITA - D0797
LACT.: 9.041,0KG DE LEITE

DALTON TE PATI CAL - B5003
PTAL 83KG EMBR/ABCGIL - A2A2

FB HIDREMIA

- Segue com prenhez confirmada de embrião 3/4 sangue (CHEW-P x FA ANDALUZA SOPRANO DA PALMA - 8908AN - Lactação 11.803,27kg de leite em 463/dias (Trifecta Observ Soprano-ET x Andaluza FIV da Palma)), e parto previsto para 27/07/2024.

COMPRADOR: _____

LANCE: _____

LOTE TRIPLO LAMBADA BIONDA LAMBDA FIV DA PALMA LOTE: 034

RGD 8833CG - BT APPA8286 - CCG - 1/2 HOL + 1/2 GIR - FÊMEA - NASC.:20/08/2022



VENDEDOR: AGROPECUÁRIA PALMA

FARNEAR DELTA-LAMBDA-ET
PTAT 2.74 / GTPI 2808 / A1A2

MR MOGUL DELTA 1427-ET
PTAT 1.15 / GTPI 2589 / A1A2

EDG LORETTE UNO 2198-ET

MOUNTFIELD SSI DCY MOGUL-ET
PTAT 1.27 / GTPI 2268 / A1A2

MISS OCD ROBST DELICIOUS-ET

AMIGHETTI NUMERO UNO-ET
PTAT 2.18 / GTPI 2363

VELTHUIS SNOWMAN LORRETTE-ETS

BIONDA FIV DA PALMA
JDRB3251

FARDO FIV F.MUTUM - MUT697
PTAL 286KG EMBR/ABCGIL - A2A2

OVAÇÃO FIV DA PALMA - JDRB1277
LACT/AJUST.: 8.409,0KG DE LEITE

RADAR DOS POÇÕES - A7368
PTAL 497KG ABCZ/UNESP - A2A1

DENGOSA TE F. MUTUM - MUT14
LACT.: 9.298,0KG DE LEITE

C.A.SANSÃO - KCA472
PTAL 573KG EMBR/ABCGIL - A2A2

PROFANA DE BRASÍLIA - RRP4352
LACT.: 17.182,0KG DE LEITE 365/DIAS

- Segue com prenhez confirmada de embrião 3/4 sangue (HYPNOTIC x HILÁRIA TECATIA BUTLER FIV DA PALMA - 3262BK - 1ª Lactação 9.126,0kg de leite em 388/dias (WA-DEL ABS Butler-ET x Tecátia FIV da Palma)), e parto previsto para 27/07/2024.

COMPRADOR: _____ LANCE: _____

LOTE TRIPLO 8290 DA PALMA LOTE: 034

RGD 4476CI - NP8290 - LIVRO ABERTO - CCG - 1/2 HOL + 1/2 GIR - FÊMEA - NASC.:25/08/2022

VENDEDOR: AGROPECUÁRIA PALMA

[] []

[] []

[] []

[] []

- Segue com prenhez confirmada de embrião 3/4 sangue (SOYSAUCE x FRANCIELE CALDAS BALANCE DA PALMA - 9070BT - 1ª Lactação 10.374,35kg de leite em 299/dias (Regancrest NU Balance-ET x Caldas FIV da Palma)), e parto previsto para 27/07/2024.

COMPRADOR: _____ LANCE: _____

LOTE TRIPLO KLARA TELESENA MOSAIC FIV DA PALMA LOTE: 035

RGD 8942CG - BT APPA7664 - CCG - 1/2 HOL + 1/2 GIR - FÊMEA - NASC.:17/09/2021

**VENDEDOR: AGROPECUÁRIA PALMA**DENOVO 14370 MOSAIC-ET
PTAT 0.76 / GTPI 2608 / A2A2MR SEAGULL-BAY MALDEVES-ET
PTAT 0.87 / GTPI 2684 / A2A2DE-SU JEDI 5553-ET
8403130010197WESTENRADE ALTASPRING
PTAT 1.21 / GTPI 2489 / A1A2

S-S-I MOONRAY 9071-ET

S-S-I MONTROSS JEDI-ET
PTAT 0.46 / GTPI 2479 / A1A2

DE-SU HALOGEN 3603-ET

TELESENA FIV DA PALMA
JDRB2182VALEOURO TE SILVÂNIA
PTAL 470KG EMBR/ABCGIL - A2A2PIRAPORA FIV PALMA
JDRB1512CAJU DE BRASÍLIA - B0058
PTAL 348KG EMBR/ABCGIL - A2A2EFALC NATA LAGEADO - AB5615
LACT.: 15.126,0KG DE LEITEBEM FEITOR RAPOSO CAL - A7481
PTAL 169KG EMBR/ABCGIL - A2A2FB NEFRITA - D0797
LACT.: 9.041,0KG DE LEITE

- Segue com prenhez confirmada do reprodutor DANIELS (IA), e parto previsto para 27/07/2024.

COMPRADOR: _____

LANCE: _____

LOTE TRIPLO KITIARA PROFANA 3271 X SELTZER FIV DA PALMA LOTE: 035

RGD 8897CG - BT APPA7637 - CCG - 1/2 HOL + 1/2 GIR - FÊMEA - NASC.:12/09/2021

VENDEDOR: AGROPECUÁRIA PALMADENOVO 15225 SELTZER-ET
PTAT 1.72 / GTPI 2623 / A1A2BOMAZ SKYWALKER-ET
PTAT 0.68 / GTPI 2520 / A2A2

DE-SU JOSUPER 5003-ET

S-S-I MONTROSS JEDI-ET
PTAT 0.46 / GTPI 2479 / A1A2BOMAZ CABRIOLET
LACT.: 19.160,0KG LEITE 365/DIASUECKER SUPERSIRE JOSUPER-ET
PTAT 0.37 / GTPI 2559 / A1A2

OCD KRUNCH MASON-ET

PROFANA 3271 X DA PALMA
JDRB3724OLIMPICUS FIV PALMA
JDRB1144PROFANA TN II DA PALMA
JDRB3271C.A. SANSÃO - KCA472
PTAL 573KG EMBR/ABCGIL - A2A2FB NEFRITA - D0797
LACT.: 9.041,0KG DE LEITECAJU DE BRASÍLIA - B0058
PTAL 348KG EMBR/ABCGIL - A2A2JAFFA TE BRASÍLIA - AA7635
LACT.: 5.367,0KG DE LEITE

- Segue com prenhez confirmada do reprodutor DANIELS (IA), e parto previsto para 27/07/2024.

COMPRADOR: _____

LANCE: _____

LOTE TRIPLO**KIMBER FANY VOLTAGE FIV DA PALMA****LOTE: 035**

RGD 8889CG - BT APPA7682 - CCG - 1/2 HOL + 1/2 GIR - FÊMEA - NASC.:13/09/2021

**VENDEDOR: AGROPECUÁRIA PALMA**JC-KOW VOLTAGE-ET
PTAT 0.95 / GTPI 2573 / A1A2BOMAZ SKYWALKER-ET
PTAT 0.68 / GTPI 2520 / A2A2JC-KOW DELTA 915
8403137375439S-S-I MONTROSS JEDI-ET
PTAT 0.46 / GTPI 2479 / A1A2BOMAZ CABRIOLET
LACT.: 19.160,0KG LEITE 365/DIASMR MOGUL DELTA 1427-ET
PTAT 1.15 / GTPI 2589 / A1A2

JC-KOW JOSUPER 687

FANY FIV DA PALMA - JDRB3781
JDRB3781TABU TE CAL - CAL6557
PTAL 400KG EMBR/ABCGIL - A1A1PROFANA TN V DA PALMA
JDRB3274RADAR DOS POÇÕES - A7368
PTAL 497KG ABCZ/UNESP - A2A1JULIANA CAL - CALL703
LACT.: 12.480,0KG DE LEITECAJU DE BRASÍLIA - B0058
PTAL 348KG EMBR/ABCGIL - A2A2JAFFA TE BRASÍLIA - AA7635
LACT.: 5.367,0KG DE LEITE

- Segue com prenhez confirmada do reprodutor DANIELS (IA), e parto previsto para 27/07/2024.

COMPRADOR: _____

LANCE: _____

LOTE DUPLO**KINU BIONDA MOSAIC FIV DA PALMA****LOTE: 036**

RGD 8836CG - BT APPA7670 - CCG - 1/2 HOL + 1/2 GIR - FÊMEA - NASC.:19/09/2021

**VENDEDOR: AGROPECUÁRIA PALMA**DENOVO 14370 MOSAIC-ET
PTAT 0.76 / GTPI 2608 / A2A2MR SEAGULL-BAY MALDEVES-ET
PTAT 0.87 / GTPI 2684 / A2A2DE-SU JEDI 5553-ET
8403130010197WESTENRADE ALTASPRING
PTAT 1.21 / GTPI 2489 / A1A2

S-S-I MOONRAY 9071-ET

S-S-I MONTROSS JEDI-ET
PTAT 0.46 / GTPI 2479 / A1A2

DE-SU HALOGEN 3603-ET

BIONDA FIV DA PALMA
JDRB3251FARDO FIV F.MUTUM - MUT697
PTAL 286KG EMBR/ABCGIL - A2A2OVAÇÃO FIV DA PALMA - JDRB1277
LACT/AJUST.: 8.409,0KG DE LEITERADAR DOS POÇÕES - A7368
PTAL 497KG ABCZ/UNESP - A2A1DENGOSA TE F. MUTUM - MUT14
LACT.: 9.298,0KG DE LEITEC.A.SANSÃO - KCA472
PTAL 573KG EMBR/ABCGIL - A2A2PROFANA DE BRASÍLIA - RRP4352
LACT.: 17.182,0KG DE LEITE 365/DIAS

- Segue com prenhez confirmada de embrião 1/2 sangue (HYPNOTIC x FLANELA FIV DA PALMA - JDRB3824 (Fardo FIV F.Mutum x Picanha FIV da Palma)), e parto previsto para 07/09/2024.

COMPRADOR: _____

LANCE: _____

LOTE DUPLO

8288 DA PALMA

LOTE: 036

RGD 4473CI - NP8288 - LIVRO ABERTO - CCG - 1/2 HOL + 1/2 GIR - FÊMEA - NASC.:20/08/2022



VENDEDOR: AGROPECUÁRIA PALMA

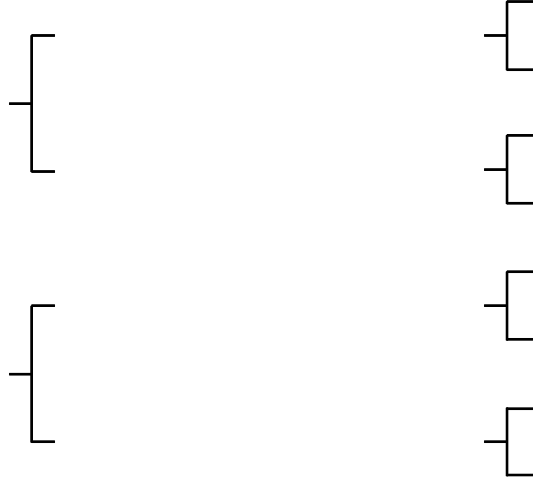

- Segue com prenhez confirmada de embrião 1/2 sangue (GORDON F x GOIANITA FIV DA PALMA - JDRB3910 (PH Uisque x Profana XI FIV da Palma)), e parto previsto para 07/09/2024.

COMPRADOR: _____ LANCE: _____

LOTE DUPLO

LENDÁRIA NEFRITA X GROWL FIV DA PALMA

LOTE: 037

RGD 8870CG - BT APPA7894 - CCG - 1/2 HOL + 1/2 GIR - FÊMEA - NASC.:16/12/2021



VENDEDOR: AGROPECUÁRIA PALMA

LADYS-MANOR SP OAK GROWL-ET
PTAT 0.09 / GTPI 2496 / A2A2

WESTENRADE ALTASPRING
PTAT 1.21 / GTPI 2489 / A1A2

LADYS-MANOR OAK GRETTA

MOUNTFIELD SSI DCY MOGUL-ET
PTAT 1.27 / GTPI 2268 / A1A2

WESTENRADE CARRERA

PINE-TREE ALTAOAK-ET
PTAT 0.37 / GTPI 2265 / A1A1

LADYS-MANOR SHAM GRETTA-ET

NEFRITA X DA PALMA
JDRB1480

C.A.EVEREST - B805
PTAL 205KG EMBR/ABCGIL - A1A2

FB NEFRITA - D0797
LACT.: 9.041,0KG DE LEITE

C.A.PRELUUDIO

C.A.MACEDÔNIA - R7218
LACT.: 4.271,0KG DE LEITE

DALTON TE PATI CAL - B5003
PTAL 83KG EMBR/ABCGIL - A2A2

FB HIDREMIA

- Segue com prenhez confirmada de embrião 1/2 sangue (CHEW P x FÉCULA FIV DA PALMA - JDRB3543 (Jaguar TE do Gavião x Fécula TE F.Mutum)), e parto previsto para 07/09/2024.

COMPRADOR: _____ LANCE: _____

LOTE DUPLO

8102 DA PALMA

LOTE: 037

RGD 4471CI - NP8102 - LIVRO ABERTO - CCG - 1/2 HOL + 1/2 GIR - FÊMEA - NASC.:27/10/2022



VENDEDOR: AGROPECUÁRIA PALMA

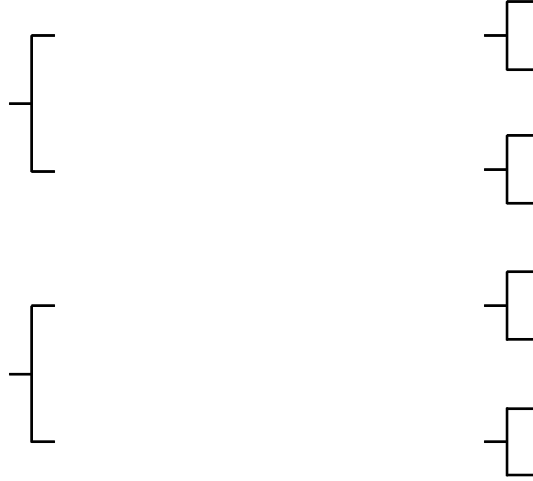

- Segue com prenhez confirmada de embrião 1/2 sangue (CHEW P x FÉCULA FIV DA PALMA - JDRB3543 (Jaguar TE do Gavião x Fécula TE F.Mutum)), e parto previsto para 07/09/2024.

COMPRADOR: _____

LANCE: _____

QTD.: 1

LUXÚRIA PROFANA 3271 X MOONSHINER FIV DA PALMA

LOTE: 038

RGD 8825CG - BT APPA8013 - CCG - 1/2 HO + 1/2 GIR - FÊMEA - NASC.:22/08/2022



VENDEDOR: AGROPECUÁRIA PALMA

FLY-HIGHER OMAN STUTTER-ET
HOUSA000061641113

DE-SU FRAZZ TAHITI 14104-ET
PTAT 0.77 / GTPI 2972 / A2A2

OCD FLAGSHIP MISSY 40202-ET
8403139405692

MELARRY JOSUPER FRAZZLED-ET
PTAT -0.15 / GTPI 2495 / A2A2

DE-SU DELTA 4900-ET
HO840F3127335727

S-S-I 1STCLASS FLAGSHIP-ET
PTAT -0.39 / GTPI 2507 / A1A1

OCD DELTA MISSY 3892-ET

PROFANA 3271 X DA PALMA
JDRB3724

OLIMPICUS FIV PALMA
JDRB1144

PROFANA TN II DA PALMA
JDRB3271

C.A. SANSÃO - KCA472
PTAL 573KG EMBR/ABCGIL - A2A2

FB NEFRITA - D0797
LACT.: 9.041,0KG DE LEITE

CAJU DE BRASÍLIA - B0058
PTAL 348KG EMBR/ABCGIL - A2A2

JAFFA TE BRASÍLIA - AA7635
LACT.: 5.367,0KG DE LEITE

- Segue com prenhez confirmada de embrião 1/2 sangue (HYPNOTIC x FLANELA FIV DA PALMA - JDRB3824 (Fardo FIV F.Mutum x Picanha FIV da Palma)), e parto previsto para 07/09/2024.

COMPRADOR: _____

LANCE: _____

LOTE TRIPLO KORINA NEFRITA X MOSAIC FIV DA PALMA LOTE: 039

RGD 8831CG - BT APPA7661 - CCG - 1/2 HOL + 1/2 GIR - FÊMEA - NASC.:17/09/2021



VENDEDOR: AGROPECUÁRIA PALMA

DENOVO 14370 MOSAIC-ET
PTAT 0.76 / GTPI 2608 / A2A2

MR SEAGULL-BAY MALDEVES-ET
PTAT 0.87 / GTPI 2684 / A2A2

WESTENRADE ALTASPRING
PTAT 1.21 / GTPI 2489 / A1A2

S-S-I MOONRAY 9071-ET

DE-SU JEDI 5553-ET
8403130010197

S-S-I MONTROSS JEDI-ET
PTAT 0.46 / GTPI 2479 / A1A2

DE-SU HALOGEN 3603-ET

NEFRITA X DA PALMA
JDRB1480

C.A.EVEREST - B805
PTAL 205KG EMBR/ABCGIL - A1A2

C.A.PRELUUDIO

C.A.MACEDÔNIA - R7218
LACT.: 4.271,0KG DE LEITE

FB NEFRITA - D0797
LACT.: 9.041,0KG DE LEITE

DALTON TE PATI CAL - B5003
PTAL 83KG EMBR/ABCGIL - A2A2

FB HIDREMIA

- Segue com prenhez confirmada de embrião 1/2 sangue (CHEW P x BRASÍLIA FIV DA PALMA - JDRB3204 (Fardo FIV F.Mutum x Ortela FIV da Palma)), e parto previsto para 07/09/2024.

COMPRADOR: _____

LANCE: _____

LOTE TRIPLO LEOPOLDINA CERIMÔNIA HANANS FIV DA PALMA LOTE: 039

RGD 8872CG - BT APPA8022 - CCG - 1/2 HOL + 1/2 GIR - FÊMEA - NASC.:03/09/2022

VENDEDOR: AGROPECUÁRIA PALMA

SIEMERS EXC HANANS 31753-ET
PTAT 3.58 / GTPI 2921 / A2A2

SANDY-VALLEY KR EXCALIBUR
PTAT 2.56 / GTPI 2694 / AX156171

PLAIN-KNOLL KING ROYAL-ET
PTAT 2.61 / GTPI 2570 / A2A2

SANDY-VALLEY SLV ESSENCE-ET

SIEMERS DOC HANAN 28286-ET
HO840F3144882798

WOODCREST KING DOC
PTAT 3.24 / GTPI 2802 / A1A2

SIEMERS MONTEREY HANAN-ET
HO840F3131528231

CERIMÔNIA FIV DA PALMA
JDRB3423

C.A.SANSÃO - KCA472
PTAL 573KG EMBR/ABCGIL - A2A2

C.A.EVEREST - B805
PTAL 205KG EMBR/ABCGIL - A1A2

C.A.HEURECA - X468
LACT.: 11.450,0KG DE LEITE

JAMA I FIV DA PALMA

RADAR DOS POÇÕES - A7368
PTAL 497KG ABCZ/UNESP - A2A1

JAMA TE DA PALMA - JDRB556
JDRB556

- Segue com prenhez confirmada de embrião 1/2 sangue (HIPNOTIC x ENERGIA FIV DA PALMA - JDRB3712 (C.A.Sansão x Profana VIII FIV da Palma)), e parto previsto para 07/09/2024.

COMPRADOR: _____

LANCE: _____

LOTE TRIPLO LISE PROFANA 3274 V HANCOCK FIV DA PALMA LOTE: 039

RGD 8868CG - BT APPA8005 - CCG - 1/2 HOL + 1/2 GIR - FÊMEA - NASC.:30/08/2022



VENDEDOR: AGROPECUÁRIA PALMA

SIEMERS DOC HANCOCK
 PTAT 3.62 / GTPI 2737 / A2A2

WOODCREST KING DOC
 PTAT 3.24 / GTPI 2802 / A1A2

SIEMERS MONTEREY HANAN-ET
 HO840F3131528231

MORNINGVIEW MCC KINGBOY-ET
 PTAT 1.82 / GTPI 2312

WCD-ZBW MACK DADDY-ET
 LACT.: 16.969,0KG DE LEITE 365/DIAS

VIEW-HOME MONTEREY-ET
 PTAT 2.15 / GTPI 2377 / A1A1

COOKIECUTTER MOG HANKER-ET

PROFANA - 3274 V FIV DA PALMA
 JDRB3634

C.A.SANSÃO - KCA472
 PTAL 573KG EMBR/ABCGIL - A2A2

PROFANA TN IV DA PALMA
 JDRB3273

C.A.EVEREST - B805
 PTAL 205KG EMBR/ABCGIL - A1A2

C.A.HEURECA - X468
 LACT.: 11.450,0KG DE LEITE

CAJU DE BRASÍLIA - B0058
 PTAL 348KG EMBR/ABCGIL - A2A2

JAFFA TE BRASÍLIA - AA7635
 LACT.: 5.367,0KG DE LEITE

- Segue com prenhez confirmada de embrião 1/2 sangue (SOYSAUCE x ERLA FIV DA PALMA - JDRB3770 (Tabu TE CAL x Nefrita IV da Palma)), e parto previsto para 07/09/2024.

COMPRADOR: _____

LANCE: _____

LOTE TRIPLO LADOGA CERIMÔNIA HANNAS FIV DA PALMA LOTE: 040

RGD 8883CG - BT APPA7998 - CCG - 1/2 HOL + 1/2 GIR - FÊMEA - NASC.:30/08/2022



VENDEDOR: AGROPECUÁRIA PALMA

SIEMERS EXC HANANS 31753-ET
 PTAT 3.58 / GTPI 2921 / A2A2

SANDY-VALLEY KR EXCALIBUR
 PTAT 2.56 / GTPI 2694 / AX156171

SIEMERS DOC HANAN 28286-ET
 HO840F3144882798

PLAIN-KNOLL KING ROYAL-ET
 PTAT 2.61 / GTPI 2570 / A2A2

SANDY-VALLEY SLV ESSENCE-ET

WOODCREST KING DOC
 PTAT 3.24 / GTPI 2802 / A1A2

SIEMERS MONTEREY HANAN-ET
 HO840F3131528231

CERIMÔNIA FIV DA PALMA
 JDRB3423

C.A.SANSÃO - KCA472
 PTAL 573KG EMBR/ABCGIL - A2A2

JAMA I FIV DA PALMA

C.A.EVEREST - B805
 PTAL 205KG EMBR/ABCGIL - A1A2

C.A.HEURECA - X468
 LACT.: 11.450,0KG DE LEITE

RADAR DOS POÇÕES - A7368
 PTAL 497KG ABCZ/UNESP - A2A1

JAMA TE DA PALMA - JDRB556
 JDRB556

- Segue com prenhez confirmada de embrião 1/2 sangue (HIPNOTIC x CASTA FIV DA PALMA - JDRB3390 (Jaguar TE do Gavião x Jama III FIV Palma)), e parto previsto para 07/09/2024.

COMPRADOR: _____

LANCE: _____

LOTE TRIPLO LEOPARDA REGRADA HANCOCK FIV DA PALMA LOTE: 040

RGD 8846CG - BT APPA8294 - CCG - 1/2 HOL + 1/2 GIR - FÊMEA - NASC.:29/08/2022



VENDEDOR: AGROPECUÁRIA PALMA

SIEMERS DOC HANCOCK
PTAT 3.62 / GTPI 2737 / A2A2

WOODCREST KING DOC
PTAT 3.24 / GTPI 2802 / A1A2

SIEMERS MONTEREY HANAN-ET
HO840F3131528231

MORNINGVIEW MCC KINGBOY-ET
PTAT 1.82 / GTPI 2312

WCD-ZBW MACK DADDY-ET
LACT.: 16.969,0KG DE LEITE 365/DIAS

VIEW-HOME MONTEREY-ET
PTAT 2.15 / GTPI 2377 / A1A1

COOKIECUTTER MOG HANKER-ET

REGRADA FIV DA PALMA
JDRB1675

CAJU DE BRASÍLIA - B0058
PTAL 348KG EMBR/ABCGIL - A2A2

C.A.URGÊNCIA TE - KCA628
LACT.: 10.932,0KG DE LEITE

VALE OURO DE BRASÍLIA
PTAL 281KG EMBR/ABCGIL - A2A2

SALINA DE BRASÍLIA

C.A.EVEREST - B805
PTAL 205KG EMBR/ABCGIL - A1A2

C.A.HEURECA - X468
LACT.: 11.450,0KG DE LEITE

- Segue com prenhez confirmada de embrião 1/2 sangue (KUJO x FINLÂNDIA FIV DA PALMA - JDRB3821 (Fardo FIV F.Mutum x Picanha FIV da Palma)), e parto previsto para 07/09/2024.

COMPRADOR: _____

LANCE: _____

LOTE TRIPLO LISANA NEFRITA IV HEATER FIV DA PALMA LOTE: 040

RGD 8829CG - BT APPA8010 - CCG - 1/2 HOL + 1/2 GIR - FÊMEA - NASC.:23/08/2022

VENDEDOR: AGROPECUÁRIA PALMA

STGEN TAMPA HEATER-ET
PTAT 1.46 / GTPI 2899 / A1A2

DELICIOUS H-NOON TAMPA-ET

ST GEN 83073-ET

MR DETOUR HIGH NOON-ET

MS DELICIOUS JEDI 35127-ET

BUTZ-HILL DELTA-WORTH-ET
PTAT 0.08 / GTPI 2521 / A2A2

RI-VAL-RE SILVER SEXY-ET

NEFRITA IV DA PALMA - JDRB1163
LACT.: 14.928,0KG DE LEITE

C.A.SANSÃO - KCA472
PTAL 573KG EMBR/ABCGIL - A2A2

FB NEFRITA - D0797
LACT.: 9.041,0KG DE LEITE

C.A.EVEREST - B805
PTAL 205KG EMBR/ABCGIL - A1A2

C.A.HEURECA - X468
LACT.: 11.450,0KG DE LEITE

DALTON TE PATI CAL - B5003
PTAL 83KG EMBR/ABCGIL - A2A2

FB HIDREMIA

- Segue com prenhez confirmada de embrião 1/2 sangue (CHEW P x FÉCULA FIV DA PALMA - JDRB3543 (Jaguar TE do Gavião x Fécula TE F.Mutum)), e parto previsto para 07/09/2024.

COMPRADOR: _____

LANCE: _____

QTD.: 1**KIRIN BIONDA VOLTAGE FIV DA PALMA****LOTE: 041**

RGD 8857CG - BT APPA7748 - CCG - 1/2 HOL + 1/2 GIR - FÊMEA - NASC.:04/11/2021

**VENDEDOR: AGROPECUÁRIA PALMA**JC-KOW VOLTAGE-ET
PTAT 0.95 / GTPI 2573 / A1A2BOMAZ SKYWALKER-ET
PTAT 0.68 / GTPI 2520 / A2A2JC-KOW DELTA 915
8403137375439S-S-I MONTROSS JEDI-ET
PTAT 0.46 / GTPI 2479 / A1A2BOMAZ CABRIOLET
LACT.: 19.160,0KG LEITE 365/DIASMR MOGUL DELTA 1427-ET
PTAT 1.15 / GTPI 2589 / A1A2

JC-KOW JOSUPER 687

BIONDA FIV DA PALMA
JDRB3251FARDO FIV F.MUTUM - MUT697
PTAL 286KG EMBR/ABCGIL - A2A2OVAÇÃO FIV DA PALMA - JDRB1277
LACT/AJUST.: 8.409,0KG DE LEITERADAR DOS POÇÕES - A7368
PTAL 497KG ABCZ/UNESP - A2A1DENGOSA TE F. MUTUM - MUT14
LACT.: 9.298,0KG DE LEITEC.A.SANSÃO - KCA472
PTAL 573KG EMBR/ABCGIL - A2A2PROFANA DE BRASÍLIA - RRP4352
LACT.: 17.182,0KG DE LEITE 365/DIAS

- Segue com prenhez confirmada de embrião 5/8 sangue (KUJO x ESFINGE AZALÉIA SANSÃO FIV DA PALMA - 4552AJ - 1ª Lactação 7.662,69kg de leite em 324/dias (C.A.Sansão x Azaléia FIV da Palma)), e parto previsto para 07/09/2024.

COMPRADOR: _____

LANCE: _____

QTD.: 1**LIBERDADE FAMA HUMBLINKIND FIV DA PALMA****LOTE: 042**

RGD 8832CG - BT APPA7904 - CCG - 1/2 HOL + 1/2 GIR - FÊMEA - NASC.:19/12/2021

**VENDEDOR: AGROPECUÁRIA PALMA**COOKIECUTTER HUMBLINKIND-ET
PTAT 1.59 / GTPI 2557 / A2A2BACON-HILL PETY MODESTY-ET
PTAT -0.06 / GTPI 2378 / A1A2COOKIECUTTER EPIC HAZEL-ET
LACT.: 12.850,0KG DE LEITE
281/DIASSIEMERS MOGUL PETY
PTAT 1.55 / GTPI 2197 / A1A2

BACON-HILL SUPRS MODESTY-ET

GENERATIONS EPIC
AX136335

COOKIECUTTER MOM HALO-ET

FAMA FIV DA PALMA
JDRB3794JAGUAR TE DO GAVIÃO - GAV291
PTAL 573KG EMBR/ABCGIL - A2A2PERUANA FIV DA PALMA
JDRB1539S.C.UAÇÁ JAGUAR - B4010
PTAL 171KG EMBR/ABCGIL - A2A2UMIDADE CAL - V1642
LACT.: 5.694,0KG DE LEITEC.A.SANSÃO - KCA472
PTAL 573KG EMBR/ABCGIL - A2A2

MARINHA TE BRASÍLIA

- Segue com prenhez confirmada de embrião 3/4 sangue (GORDON F x HILÁRIA TECATIA BUTLER FIV DA PALMA - 3262BK - 1ª Lactação 9.126,0kg de leite em 388/dias (WA-DEL ABS Butler-ET x Tecátia FIV da Palma)), e parto previsto para 07/09/2024.

COMPRADOR: _____

LANCE: _____

QTD.: 1**LEVINDA CERIMÔNIA HANANS FIV DA PALMA****LOTE: 043**

RGD 8879CG - BT APPA8030 - CCG - 1/2 HOL + 1/2 GIR - FÊMEA - NASC.:06/09/2022

**VENDEDOR: AGROPECUÁRIA PALMA**SIEMERS EXC HANANS 31753-ET
PTAT 3.58 / GTPI 2921 / A2A2SANDY-VALLEY KR EXCALIBUR
PTAT 2.56 / GTPI 2694 / AX156171PLAIN-KNOLL KING ROYAL-ET
PTAT 2.61 / GTPI 2570 / A2A2

SANDY-VALLEY SLV ESSENCE-ET

SIEMERS DOC HANAN 28286-ET
HO840F3144882798WOODCREST KING DOC
PTAT 3.24 / GTPI 2802 / A1A2SIEMERS MONTEREY HANAN-ET
HO840F3131528231CERIMÔNIA FIV DA PALMA
JDRB3423C.A.SANSÃO - KCA472
PTAL 573KG EMBR/ABCGIL - A2A2C.A.EVEREST - B805
PTAL 205KG EMBR/ABCGIL - A1A2C.A.HEURECA - X468
LACT.: 11.450,0KG DE LEITE

JAMA I FIV DA PALMA

RADAR DOS POÇÕES - A7368
PTAL 497KG ABCZ/UNESP - A2A1JAMA TE DA PALMA - JDRB556
JDRB556

- Segue com prenhez confirmada de embrião 3/4 sangue (GORDON F x FA ANDALUZA SOPRANO DA PALMA - 8908AN - Lactação 11.803,27kg de leite em 463/dias (Trifecta Observ Soprano-ET x Andaluza FIV da Palma)), e parto previsto para 07/09/2024.

COMPRADOR: _____

LANCE: _____

LOTE DUPLO**KANIRA PROFANA TN V SELTZER FIV DA PALMA****LOTE: 044**

RGD 8826CG - BT APPA7635 - CCG - 1/2 HOL + 1/2 GIR - FÊMEA - NASC.:12/09/2021

**VENDEDOR: AGROPECUÁRIA PALMA**DENOVO 15225 SELTZER-ET
PTAT 1.72 / GTPI 2623 / A1A2BOMAZ SKYWALKER-ET
PTAT 0.68 / GTPI 2520 / A2A2S-S-I MONTROSS JEDI-ET
PTAT 0.46 / GTPI 2479 / A1A2BOMAZ CABRIOLET
LACT.: 19.160,0KG LEITE 365/DIAS

DE-SU JOSUPER 5003-ET

UECKER SUPERSIRE JOSUPER-ET
PTAT 0.37 / GTPI 2559 / A1A2

OCD KRUNCH MASON-ET

PROFANA TN IV DA PALMA
JDRB3273CAJU DE BRASÍLIA - B0058
PTAL 348KG EMBR/ABCGIL - A2A2VALE OURO DE BRASÍLIA
PTAL 281KG EMBR/ABCGIL - A2A2

SALINA DE BRASÍLIA

JAFFA TE BRASÍLIA - AA7635
LACT.: 5.367,0KG DE LEITEVALE OURO DE BRASÍLIA
PTAL 281KG EMBR/ABCGIL - A2A2VITÓRIA DE BRASÍLIA
6.653,0KG

- Segue com prenhez confirmada de embrião 3/4 sangue (GORDON F x IMERSÍVEL UNIÃO MONTROSS FIV DA PALMA - 1676CB - Lactação em andamento de 7.768,86kg de leite em 217/dias (Bacon-Hill Montross-ET x União FIV da Palma)), e parto previsto para 07/09/2024.

COMPRADOR: _____

LANCE: _____

LOTE DUPLO

KOKO FANY VOLTAGE FIV DA PALMA

LOTE: 044

RGD 8853CG - BT APPA7728 - CCG - 1/2 HOL + 1/2 GIR - FÊMEA - NASC.:08/09/2021



VENDEDOR: AGROPECUÁRIA PALMA

JC-KOW VOLTAGE-ET
PTAT 0.95 / GTPI 2573 / A1A2

BOMAZ SKYWALKER-ET
PTAT 0.68 / GTPI 2520 / A2A2

JC-KOW DELTA 915
8403137375439

S-S-I MONTROSS JEDI-ET
PTAT 0.46 / GTPI 2479 / A1A2

BOMAZ CABRIOLET
LACT.: 19.160,0KG LEITE 365/DIAS

MR MOGUL DELTA 1427-ET
PTAT 1.15 / GTPI 2589 / A1A2

JC-KOW JOSUPER 687

FANY FIV DA PALMA - JDRB3781
JDRB3781

TABU TE CAL - CAL6557
PTAL 400KG EMBR/ABCGIL - A1A1

PROFANA TN V DA PALMA
JDRB3274

RADAR DOS POÇÕES - A7368
PTAL 497KG ABCZ/UNESP - A2A1

JULIANA CAL - CALL703
LACT.: 12.480,0KG DE LEITE

CAJU DE BRASÍLIA - B0058
PTAL 348KG EMBR/ABCGIL - A2A2

JAFFA TE BRASÍLIA - AA7635
LACT.: 5.367,0KG DE LEITE

- Segue com prenhez confirmada de embrião 3/4 sangue (GORDON F x HILÁRIA TECATIA BUTLER FIV DA PALMA - 3262BK - 1ª Lactação 9.126,6kg de leite em 388/dias (WA-DEL ABS Butler-ET x Tecátia FIV da Palma)), e parto previsto para 07/09/2024.

COMPRADOR: _____

LANCE: _____

LOTE DUPLO

LEITORA BÁRBARA HUEY FIV DA PALMA

LOTE: 045

RGD 8830CG - BT APPA7892 - CCG - 1/2 HOL + 1/2 GIR - FÊMEA - NASC.:16/12/2021



VENDEDOR: AGROPECUÁRIA PALMA

T-SPRUCE FRAZZLED HUEY-ET
PTAT 0.39 / GTPI 2652 / A2A2

MELARRY JOSUPER FRAZZLED-ET
PTAT -0.15 / GTPI 2495 / A2A2

T-SPRUCE SILVER 9280-ET

UECKER SUPERSIRE JOSUPER-ET
PTAT 0.37 / GTPI 2559 / A1A2

MELARRY SHOTGLASS FRAZZLE
HOUSAF72292872

SEAGULL-BAY SILVER-ET
PTAT 1.50 / GTPI 2484 / A1A2

T-SPRUCE LGOLD 7871-ET

BÁRBARA FIV DA PALMA
JDRB3242

JAGUAR TE DO GAVIÃO - GAV291
PTAL 573KG EMBR/ABCGIL - A2A2

CORAÇA BJS - BJAS113
LACT.: 13.945,0KG DE LEITE

S.C.UAÇÁ JAGUAR - B4010
PTAL 171KG EMBR/ABCGIL - A2A2

UMIDADE CAL - V1642
LACT.: 5.694,0KG DE LEITE

C.A.SANSÃO - KCA472
PTAL 573KG EMBR/ABCGIL - A2A2

RESTINGA DE BRASÍLIA
LACT.: 9.584,0KG DE LEITE

- Segue com prenhez confirmada de embrião 3/4 sangue (GORDON F x FA ANDALUZA SOPRANO DA PALMA - 8908AN - Lactação 11.803,27kg de leite em 463/dias (Trifecta Observ Soprano-ET x Andaluza FIV da Palma)), e parto previsto para 07/09/2024.

COMPRADOR: _____

LANCE: _____

LOTE DUPLO

7861 DA PALMA

LOTE: 045

RGD 4472CI - NP7861 - LIVRO ABERTO - CCG - 1/2 HOL + 1/2 GIR - FÊMEA - NASC.:10/12/2021



VENDEDOR: AGROPECUÁRIA PALMA

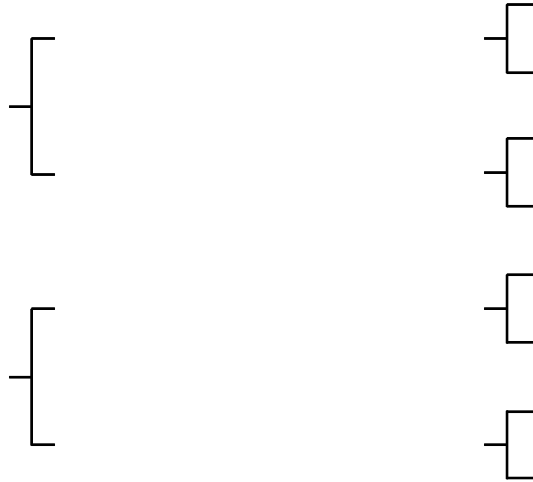

- Segue com prenhez confirmada de embrião 5/8 sangue (KUJO x ESFINGE AZALÉIA SANSÃO FIV DA PALMA - 4552AJ - 1ª Lactação 7.662,69kg de leite em 324/dias (C.A.Sansão x Azaléia FIV da Palma)), e parto previsto para 07/09/2024.

COMPRADOR: _____

LANCE: _____

LOTE DUPLO LINHA PROFANA 3274 V HANCOCK FIV DA PALMA LOTE: 046

RGD 8837CG - BT APPA8006 - CCG - 1/2 HOL + 1/2 GIR - FÊMEA - NASC.:22/08/2022



VENDEDOR: AGROPECUÁRIA PALMA

SIEMERS DOC HANCOCK
PTAT 3.62 / GTPI 2737 / A2A2

WOODCREST KING DOC
PTAT 3.24 / GTPI 2802 / A1A2

SIEMERS MONTEREY HANAN-ET
HO840F3131528231

MORNINGVIEW MCC KINGBOY-ET
PTAT 1.82 / GTPI 2312

WCD-ZBW MACK DADDY-ET
LACT.: 16.969,0KG DE LEITE 365/DIAS

VIEW-HOME MONTEREY-ET
PTAT 2.15 / GTPI 2377 / A1A1

COOKIECUTTER MOG HANKER-ET

PROFANA - 3274 V FIV DA PALMA
JDRB3634

C.A.SANSÃO - KCA472
PTAL 573KG EMBR/ABCGIL - A2A2

PROFANA TN IV DA PALMA
JDRB3273

C.A.EVEREST - B805
PTAL 205KG EMBR/ABCGIL - A1A2

C.A.HEURECA - X468
LACT.: 11.450,0KG DE LEITE

CAJU DE BRASÍLIA - B0058
PTAL 348KG EMBR/ABCGIL - A2A2

JAFFA TE BRASÍLIA - AA7635
LACT.: 5.367,0KG DE LEITE

- Segue com prenhez confirmada de embrião 3/4 sangue (GORDON F x HILÁRIA TECATIA BUTLER FIV DA PALMA - 3262BK - 1ª Lactação 9.126,6kg de leite em 388/dias (WA-DEL ABS Butler-ET x Tecátia FIV da Palma)), e parto previsto para 07/09/2024.

COMPRADOR: _____

LANCE: _____

LOTE DUPLO KAMALA TELESENA SELTZER FIV DA PALMA LOTE: 046

RGD 8852CG - BT APPA7605 - CCG - 1/2 HOL + 1/2 GIR - FÊMEA - NASC.:21/08/2021

**VENDEDOR: AGROPECUÁRIA PALMA**DENOVO 15225 SELTZER-ET
PTAT 1.72 / GTPI 2623 / A1A2BOMAZ SKYWALKER-ET
PTAT 0.68 / GTPI 2520 / A2A2

DE-SU JOSUPER 5003-ET

S-S-I MONTROSS JEDI-ET
PTAT 0.46 / GTPI 2479 / A1A2BOMAZ CABRIOLET
LACT.: 19.160,0KG LEITE 365/DIASUECKER SUPERSIRE JOSUPER-ET
PTAT 0.37 / GTPI 2559 / A1A2

OCD KRUNCH MASON-ET

TELESENA FIV DA PALMA
JDRB2182VALEOURO TE SILVÂNIA
PTAL 470KG EMBR/ABCGIL - A2A2PIRAPORA FIV PALMA
JDRB1512CAJU DE BRASÍLIA - B0058
PTAL 348KG EMBR/ABCGIL - A2A2EFALC NATA LAGEADO - AB5615
LACT.: 15.126,0KG DE LEITEBEM FEITOR RAPOSO CAL - A7481
PTAL 169KG EMBR/ABCGIL - A2A2FB NEFRITA - D0797
LACT.: 9.041,0KG DE LEITE

- Segue com prenhez confirmada de embrião 3/4 sangue (CHEW-P x REVELAÇÃO FIV DA CENTROGEN - 9465J - 1ª Lactação 11.977,98kg de leite em 367/dias (Teatro da Silvânia x J.E.N.Starback Obra de Arte-TE)), e parto previsto para 07/09/2024.

COMPRADOR: _____

LANCE: _____

LOTE DUPLO LAREIRA CASTA DUKE FIV DA PALMA LOTE: 047

RGD 4477CI - BT APPA7875 - CCG - 1/2 HOL + 1/2 GIR - FÊMEA - NASC.:11/12/2021

**VENDEDOR: AGROPECUÁRIA PALMA**S-S-I MONTROSS DUKE-ET
PTAT 1.11 / GTPI 2634 / A1A2BACON-HILL MONTROSS-ET
PTAT 0.62 / GTPI 2349 / A2A2

S-S-I SPRSIRE MABEL 8828-ET

MOUNTFIELD SSI DCY MOGUL-ET
PTAT 1.27 / GTPI 2268 / A1A2UNIQUE-STYLE BOLTON MONEY
LACT.: 18.298,0KG DE LEITE 360/DIASSEAGULL-BAY SUPERSIRE-ET
PTAT -0.12 / GTPI 2298 / A1A2

S-S-I SNOW MALENA 7514-ET

CASTA FIV DA PALMA
JDRB3390JAGUAR TE DO GAVIÃO - GAV291
PTAL 573KG EMBR/ABCGIL - A2A2JAMA III FIV PALMA
JDRB1780S.C.UAÇÁ JAGUAR - B4010
PTAL 171KG EMBR/ABCGIL - A2A2UMIDADE CAL - V1642
LACT.: 5.694,0KG DE LEITEMODELO TE DE BRAS - B5213
PTAL 412KG EMBR/ABCGIL - A2A2JAMA TE DA PALMA - JDRB556
JDRB556

- Segue com prenhez confirmada de embrião 3/4 sangue (GORDON F x HILÁRIA TECATIA BUTLER FIV DA PALMA - 3262BK - 1ª Lactação 9.126,6kg de leite em 388/dias (WA-DEL ABS Butler-ET x Tecátia FIV da Palma)), e parto previsto para 07/09/2024.

COMPRADOR: _____

LANCE: _____

LOTE DUPLO

8032 DA PALMA

LOTE: 047

RGD 4479CI - NP8032 - LIVRO ABERTO - CCG - 1/2 HOL + 1/2 GIR - FÊMEA - NASC.:06/09/2022



VENDEDOR: AGROPECUÁRIA PALMA

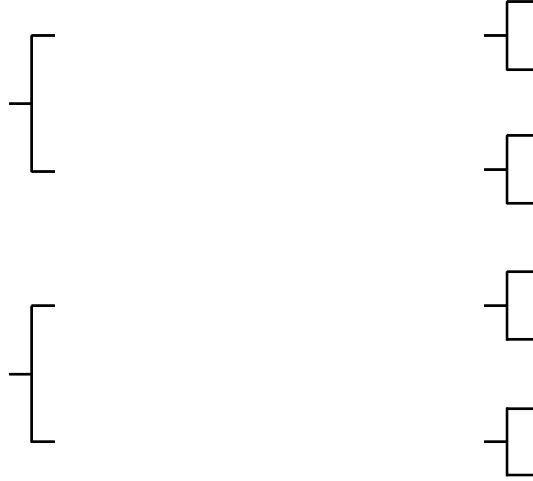

- Segue com prenhez confirmada de embrião 3/4 sangue (GORDON F x FA ANDALUZA SOPRANO DA PALMA - 8908AN - Lactação 11.803,27kg de leite em 463/dias (Trifecta Observ Soprano-ET x Andaluza FIV da Palma)), e parto previsto para 07/09/2024.

COMPRADOR: _____

LANCE: _____

LOTE DUPLO

KALICA PANCADA MOSAIC FIV DA PALMA

LOTE: 048

RGD 8869CG - BT APPA7681 - CCG - 1/2 HOL + 1/2 GIR - FÊMEA - NASC.:13/09/2021



VENDEDOR: AGROPECUÁRIA PALMA

DENOVO 14370 MOSAIC-ET
PTAT 0.76 / GTPI 2608 / A2A2

MR SEAGULL-BAY MALDEVES-ET
PTAT 0.87 / GTPI 2684 / A2A2

DE-SU JEDI 5553-ET
8403130010197

WESTENRADE ALTASPRING
PTAT 1.21 / GTPI 2489 / A1A2

S-S-I MOONRAY 9071-ET

S-S-I MONTROSS JEDI-ET
PTAT 0.46 / GTPI 2479 / A1A2

DE-SU HALOGEN 3603-ET

PANCADA FIV DA PALMA
JDRB1566

BEM FEITOR RAPOSO CAL - A7481
PTAL 169KG EMBR/ABCGIL - A2A2

TURIBA DE BRASÍLIA - RRP4877
RRP4877

RAPOSO DA CAL - A6783
PTA 436,69KG ABCZ/UNESP

UMIDADE CAL - V1642
LACT.: 5.694,0KG DE LEITE

C.A.SANSÃO - KCA472
PTAL 573KG EMBR/ABCGIL - A2A2

NICARÁGUA TE BRASÍLIA

- Segue com prenhez confirmada de embrião 3/4 sangue (KUJO x FELICIENE ATREVIDA AFTERSHOCK FIV DA PALMA - 9155AN - Lactação 9.413,5kg de leite em 234/dias (MS Atlees SHT Aftershock-ET x Atrevida FIV da Palma)), e parto previsto para 07/09/2024.

COMPRADOR: _____

LANCE: _____

LOTE DUPLO

7610 DA PALMA

LOTE: 048

RGD 4466CI - NP7610 - LIVRO ABERTO - CCG - 1/2 HOL + 1/2 GIR - FÊMEA - NASC.:29/08/2022



VENDEDOR: AGROPECUÁRIA PALMA

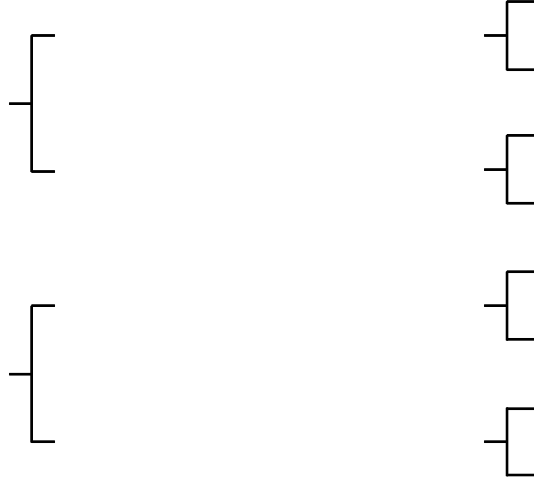

- Segue com prenhez confirmada de embrião 3/4 sangue (GORDON F x FA ANDALUZA SOPRANO DA PALMA - 8908AN - Lactação 11.803,27kg de leite em 463/dias (Trifecta Observ Soprano-ET x Andaluza FIV da Palma)), e parto previsto para 07/09/2024.

COMPRADOR: _____ LANCE: _____