

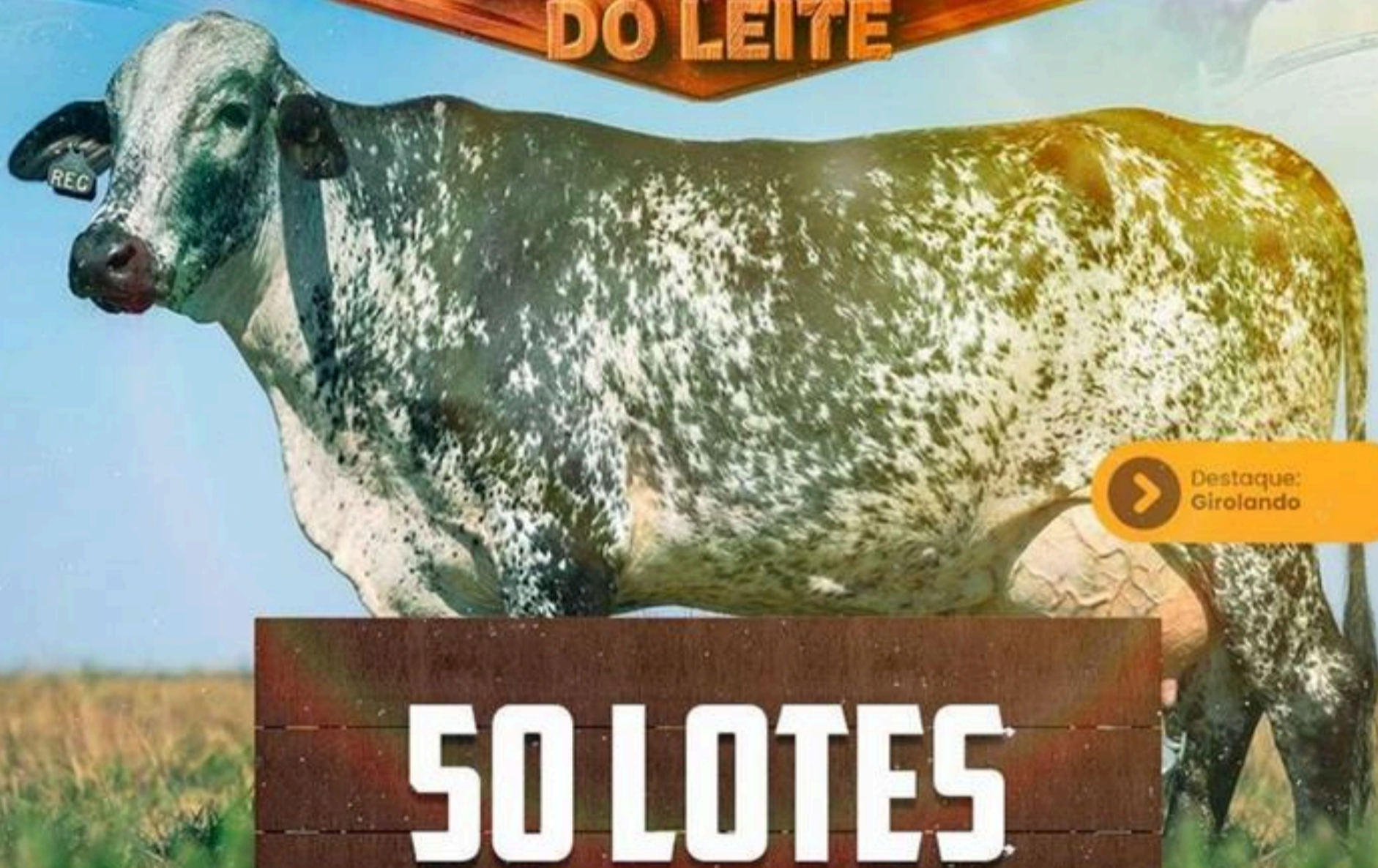

LEILÃO ANATA DO LEITE



➤ Destaque:
Girolando

50 LOTES SELECIONADOS



14H ÀS 18H



17 DE MAIO DE 2026



TATERSAL EXPO CENTER

REALIZAÇÃO:

EXPO
GUANAMBI

EXPO
CENTER
GUANAMBI

AG
AGRO

PROGRAMA
LEILÕES
NORDESTE

Leilão A Nata do Leite - EXPOGUANAMBI

data:
17/05/2026

horário:
14:00

pagamento:
(6×3) + (6×2)

LEILOEIRA:

LEILOEIRO:



ÉDER FLÁVIO PEREIRA BENITT
(CATATAU)

Regulamento do evento

REGULAMENTO DO LEILÃO

O presente regulamento estabelecerá as normas que serão observadas durante o leilão, sendo que seu cumprimento será obrigatório a todos aqueles que, na condição de convidados, participantes e/ou promotores do evento, quiserem promover a aquisição ou venda de animal(is) ou produto(s) agrobusiness, ou como mero espectador.

1. DEFINIÇÕES

1.1. Considera-se LEILÃO o evento que visa à comercialização de animal(is) e/ou produto(s), pela melhor oferta de valores, efetuada de forma aberta e aceita por um leiloeiro.

1.2. Considera-se EMPRESA LEILOEIRA a empresa responsável pela organização e coordenação do leilão. O presente leilão será coordenado e organizado pela Paulo Horto Leilões Ltda.

(PROGRAMA/REMATE LEILÕES).

1.3. Considera-se LEILOEIRO a pessoa inscrita no Sindicato Nacional dos Leiloeiros Rurais, detentor de fé pública, e que será responsável pela recepção das propostas de ofertas aos lotes comercializados, bem como pela batida do martelo e concretização do negócio, não guardando qualquer vínculo com a empresa leiloeira.

1.4. Considera-se PROMOTOR DO EVENTO a(s) pessoa(s), física(s) ou jurídica(s), que for(em) responsável(is) pela promoção do evento e arrecimação do(s) animal(is) ou produto(s) para serem comercializados no leilão. Ao promotor também será permitida a realização de compras no leilão.

1.5. Considera-se CONVIDADO a pessoa, física ou jurídica, que for proprietária de animal(is) ou produto(s) que será(ão) comercializado(s) no leilão. Ao convidado também será permitida a realização de compras no leilão.

1.5.1. Ao convidado poderá ser cobrado pelo promotor do leilão taxa de inscrição para a comercialização de seu(s) animal(is) ou produto(s) no leilão.

1.6. Considera-se PARTICIPANTE todo aquele que comparecer no leilão e que tenha interesse na compra de animal(is) ou produto(s) comercializado(s) no evento, ou como mero espectador.

1.7. Considera-se EMPRESA DE ASSESSORIA a empresa de assessoria pecuária que seleciona os animais e/ou produtos a serem comercializados, estabelece a ordem de entrada dos animais no leilão, pré-apresenta os animais antes do leilão, dentre outros.

1.8. Considera-se COMISSÃO DE COMPRA a comissão paga pelo COMPRADOR do(s) animal(is)/produto(s) à EMPRESA LEILOEIRA / LEILOEIROS / OUTROS, que será anunciada pelo leiloeiro no início do leilão, cujo percentual incidirá sobre o valor total de cada lote apregoado.

1.9. Considera-se COMISSÃO DE VENDA a comissão paga pelo proprietário do(s) animal(is)/ produto(s) ao PROMOTOR DO EVENTO/ EMPRESA LEILOEIRA.

1.10. Considera-se PRODUTO tudo que não seja semovente e que possa ser comercializado em leilão, tais como: embrião, sêmen, etc.

1.11. Considera-se LANCE DE DEFESA o lance ofertado pelo próprio proprietário do animal(is) ou produto(s), quando não alcançado o preço esperado por este junto ao leilão. Nesta hipótese, o proprietário será responsável pelo pagamento das comissões de compra e venda acima previstas.

1.12. Considera-se LOTE o grupo de animais ou o animal individualmente e/ou de produto(s) a serem colocados à venda através de leilão, devidamente identificado no catálogo.

1.13. Considera-se EMBRIÃO; o feto. Resultado útil da união do sêmen como óvulo.

1.14. Considera-se OVÓCITO ou OÓCITO, o gameta feminino ou óvulo que, juntamente com o , que é o gameta masculino, é capaz de gerar um embrião.

1.15. Considera-se PRENHEZ, a condição de fêmea em gestação.

1.16. Considera-se LIVRE ACASALAMENTO, quando o VENDEDOR oferece a fêmea doadora para ser acasalada com o sêmen do touro da escolha do COMPRADOR.

1.17. Considera-se DOAÇÃO o produto(s) ou animal(is), ou ainda, direitos, distinto(s) do(s) daquele(s) que inicialmente é(são) posto(s) à venda(s), mas a ele(s) se agregando, doado por VENDEDOR ou TERCEIRO, com fim de tentar aumentar o interesse no bem ofertado.

2. CADASTRO:

2.1. Todo aquele que pretenda apresentar lance no leilão deverá estar previamente cadastrado junto à Paulo Horto Leilões Ltda, podendo encaminhar tal solicitação à EMPRESA LEILOEIRA com antecedência, para fins de análise e aprovação prévia dos cadastros. Nesta hipótese, o pedido de cadastramento importará em autorização automática à EMPRESA LEILOEIRA de consulta de informações do solicitante junto ao SERASA ou outros órgãos de proteção ao crédito.

2.2. A fim de dar o máximo de segurança aos negócios a serem realizados sob sua intermediação a Paulo Horto Leilões Ltda disponibilizará aos convidados e participantes um escritório no local do evento, podendo o cadastro ser efetuado neste local. Nesta hipótese, toda compra efetuada pelo convidado ou participante ficará condicionada a posterior aprovação do cadastro, bem como aceitação pelo VENDEDOR.

2.3. Nesse compasso, poderá exigir as seguintes informações acompanhadas dos documentos que lhe atestem veracidade: a) Nome completo; b) Estado civil; c) Propriedades; d) Endereço para encaminhamento de correspondência; e) Nome completo, de pelo menos uma pessoa, que terá autorização para recebimento de correspondência; f) Informações de idoneidade; g) Referências pessoais.

2.4. Os dados cadastrais, objetos de análise pela EMPRESA LEILOEIRA, naturalmente que só terão valor contanto que acompanhado de respectivo comprovante o qual, a seu arbítrio, poderá solicitar cópia para seu arquivo próprio ou eventual informação e/ou documento complementar.

2.5. A EMPRESA LEILOEIRA, de acordo com seu conhecimento de idoneidade do cadastrado, poderá dispensar um ou mais documentos mencionados no item 2.3.

2.6. As informações contidas no item 2.3, tem caráter imediato e valor por prazo indeterminado, vigendo assim, a todos os Leilões posteriores e realizados sob a custódia da Paulo Horto Leilões Ltda e coligadas.

2.7. Ficará a encargo do cadastrado informar a EMPRESA LEILOEIRA sobre alterações de qualquer dos itens do cadastro.

2.8. A qualquer tempo a EMPRESA LEILOEIRA poderá solicitar atualização de cadastro e documentos; pena de ser vedado à participação direta em leilões futuros até que seja a solicitação formulada.

2.9. A presença dos convidados ou participantes no recinto do leilão importará em imediata autorização à Paulo Horto Leilões Ltda em promover consultas sobre os mesmos junto ao SERASA ou outros órgãos de proteção ao crédito.

2.10. Os empregados da Paulo Horto Leilões Ltda não estão autorizados a avaliar ou endossar qualquer COMPRADOR junto ao leilão.

2.11. A existência de cadastro não dispensará a necessidade de apresentação de avalista, caso seja solicitado pelo VENDEDOR ou pela Paulo Horto Leilões Ltda.

2.12. Será permitida a compra de animal(is) / produto(s) mediante procuração por Instrumento Público, a qual deverá ser específica para aquele evento e deverá conter o valor máximo autorizado pelo outorgante e desde que este possua cadastro aprovado junto à Paulo Horto Leilões Ltda que permanecerá com referida procuração.

2.13. A Paulo Horto Leilões Ltda atua como intermediária das transações, sendo responsável pela organização e coordenação do evento, não se responsabilizando pelo inadimplemento do COMPRADOR, seja em relação ao valor do(s) produto(s) / animal(is) adquirido(s), seja em relação às comissões de venda. Portanto, cabe ao VENDEDOR manifestar-se sobre o cadastro do COMPRADOR antes da assinatura do contrato de compra e venda, bem como exigir a assinatura de avalista antes da formalização deste contrato.

2.14. O cartão senha Programa/Remate Leilões de cada cliente é vinculado ao seu cadastro único, e a partir do momento em que o participante utilizar seu cartão para dar lances em leilões realizados pela EMPRESA LEILOEIRA, ele estará ciente de todas as regras determinadas neste regulamento de leilão, Documento Público registrado em Cartório no 2º Ofício de Registro de Títulos e Documentos de Londrina-PR sob o número 283726.

2.15. A senha ou código secreto do cartão Programa/Remate Leilões (Paulo Horto Leilões Ltda.) é secreta, pessoal e intransferível e a sua utilização é de inteira responsabilidade do donatário. Por segurança, não deve ser revelada a outras pessoas.

3. DO LEILOEIRO E EMPRESA LEILOEIRA:

3.1. O leilão será realizado por um LEILOEIRO RURAL, devidamente inscrito nos órgãos próprios, sendo que a venda considerará efetuada com a batida do martelo, momento em que as partes, compradores e vendedores, estarão obrigados ao cumprimento do negócio fechado, exceto na hipótese de não aprovação do cadastro do COMPRADOR, na forma do item 02 supra.

3.2. O valor das comissões, tanto de compra como de venda, terá seu percentual anunciado pelo leiloeiro no início dos trabalhos.

3.3. Poderá o leiloeiro, durante o leilão, promover as alterações das presentes normas, estabelecer outras regras, alterar as disposições do catálogo, de lotes ou condições de pagamento, instituir preços mínimos, sem direito de reclamação ou indenização por parte dos convidados ou participantes.

3.4. Qualquer alteração havida pelas partes, após a batida do martelo, sobretudo no tocante ao valor da transação, não interferirá no valor final das comissões (venda e compra) que terá, sempre, como base de cálculo, o valor da transação anunciada pelo LEILOEIRO pela batida do martelo. Ou seja, em sendo dado qualquer desconto, seja para pagamento à vista, seja para desconto progressivo em lotes sequenciais ou desconto de qualquer natureza concedido pelo VENDEDOR ao COMPRADOR, referida liberalidade não atingirá os honorários do leiloeiro e/ou EMPRESA LEILOEIRA.

3.5. O valor das comissões (compra e venda) é considerado devido logo após a concretização do negócio e seu pagamento será sempre à vista.

3.6. Os casos de lance de defesa são regidos pelo item 6.13.

3.7. O atraso no pagamento da comissão acarretará a mora do devedor com acréscimo de atualização monetária, juros de 1% ao mês, cláusula penal de 20% e mais honorários advocatícios em igual patamar. Tudo como rezam os artigos 389 e 406 do Código Civil.

4. DISPOSIÇÕES ESPECÍFICAS PARA LEILÃO DE PRENHEZES:

4.1. Salvo estipulação em contrário, nos casos de prenhez, a primeira parcela será considerada como sinal de negócio e devida no ato. As demais parcelas somente poderão ser exigidas do(s) COMPRADOR(es) após o recebimento ou a retirada da(s) prenhez(es) confirmada(s). Caso o VENDEDOR tenha recebido antecipadamente alguma parcela e a prenhez não consiga se realizar o VENDEDOR restituirá ao(s) COMPRADOR(es) o valor recebido em dobro e com demais acréscimos da mora.

4.1.1. Caso a(s) prenhez(es) seja(m) entregue pelo VENDEDOR em até 30 dias da data de realização do leilão, o vencimento da 2ª parcela considerar-se-á no 30º dia após a data do leilão.

4.2. PRENHEZES RECEPTORAS:

4.2.1. Constatada a prenhez, o VENDEDOR, salvo disposição em contrário, se responsabiliza em apresentar a(s) receptora(s) em perfeitas condições físicas, com boa habilidade maternal, a fim de bem criar o embrião. Para tanto e dado o prazo mínimo para a transferência do embrião da vaca prenhe à vaca receptora, obriga-se o VENDEDOR a entregar ao COMPRADOR a vaca receptora devidamente fertilizada com o embrião objeto do lance.

4.2.2. A vaca receptora é considerada como bem acessório ao embrião. Nesse compasso, a vaca receptora faz parte integrante do contrato de compromisso de compra e venda do embrião.

4.2.3. O VENDEDOR será responsável pela prenhez até a sua entrega ao COMPRADOR ou pessoa por este indicado. O COMPRADOR, por sua vez, se compromete a mantê-la(s) sob as mesmas condições de manejo e trato, a fim de não prejudicar o desenvolvimento do embrião adquirido.

4.2.4. O COMPRADOR deverá comunicar imediatamente o VENDEDOR em caso de óbito da receptora e/ou da "cria", bem como de qualquer intercorrência que venha a surgir durante o período gestacional. Os prejuízos de eventual acontecimento serão apurados na proporção da responsabilidade de cada contratante.

4.3. EMBRIÕES A SEREM COLETADOS:

4.3.1. É de responsabilidade do VENDEDOR a coleta do embrião e sua transferência da prenhez para a receptora do referido acasalamento, tendo o prazo máximo de 90 dias para a entrega da receptora prenhe, a contar da data da assinatura do contrato de compromisso de compra e venda, findo o qual poderá o COMPRADOR optar: a) escolher outro acasalamento já realizado, de igual importância e valor ou; b) pleitear em juízo as perdas e danos de referido desfalque.

4.4. LIVRES ACASALAMENTOS:

4.4.1. O VENDEDOR oferece o animal (fêmea) doadora para ser acasalada como touro (macho) da escolha do COMPRADOR. Ficando a prenhez na propriedade do titular durante o período gestacional.

4.4.2. O COMPRADOR tem o prazo máximo de 30 dias para enviar o sêmen do reprodutor escolhido, ou autorizar o proprietário da doadora a acasalá-la segundo critério do VENDEDOR, sob as expensas do COMPRADOR.

4.4.3. Todas as despesas provenientes do transporte e aquisição de sêmen que porventura possam ocorrer, serão de inteira responsabilidade do COMPRADOR.

4.4.4. Do acasalamento em questão o COMPRADOR terá direito a apenas uma prenhez proveniente da lavagem, salvo disposição em contrário e acordado entre as partes. Terá também direito a optar se tal prenhez será sexada de macho ou fêmea.

4.4.5. O VENDEDOR garante ao COMPRADOR que a prenhez adquirida venha a nascer com saúde, com garantia de receber RGN (registro geral de nascimento) e RGD (registro geral definitivo).

4.4.6. Caso o produto nascido não preencha os requisitos mencionados no item anterior, deverá o VENDEDOR substituir o produto, caso não possua o mesmo acasalamento, de comum acordo com o COMPRADOR, substituí-lo por outro já nascido de igual categoria e valor, em um

ou outro caso, todas as despesas geradas, tanto pela substituição do animal ou pela rescisão do contrato serão suportadas pelo VENDEDOR e deverão em qualquer das situações, serem devidamente comprovadas pelo COMPRADOR.

4.4.7. A(s) prenhez(es) será(ão) entregue(s) por malha viária, podendo ainda o COMPRADOR retirá-la da propriedade de origem, sob sua conta e responsabilidade.

4.5. DISPOSIÇÕES ESPECÍFICAS PARA LEILÃO DE ASPIRAÇÃO

4.5.1. A coleta do ovócito far-se-á pela técnica de aspiração folicular via ultrassom, ou, até que outra mais moderna venha a ser desenvolvida pela medicina veterinária.

4.5.2. A venda compreenderá todos os ovócitos presentes no útero da doadora no momento da aspiração, independentemente do número que venha a ser aspirado – art. 233 do Código Civil.

4.5.3. A aspiração deverá ocorrer no prazo máximo de 30 dias após a ocorrência do leilão, salvo disposição em contrário por ocasião da realização do leilão – art. 394 do Código Civil.

4.5.4. O processo de aspiração e fecundação, desde veterinário até laboratórios, será realizado por profissionais eleitos pelo VENDEDOR – art. 492 do Código Civil. O COMPRADOR, contudo, por si ou via representação poderá acompanhar, contanto que apresente manifestação nesse sentido.

4.5.5. Salvo disposição em contrário, o sêmen de fecundação será escolhido pelo COMPRADOR, às expensas, que sairá ou do banco de sêmen deste, ou de qualquer outro, contanto que à disposição no mercado pecuário, se dessa última forma for combinado.

4.5.6. O custo de implantação do embrião fecundado e do animal receptor está agregado ao contrato de (compromisso) compra e venda. Nesse momento do processo, entretanto, caso o COMPRADOR queira, sem qualquer desconto, escolher o laboratório e/ou apresentar receptora de seu plantel, óbice alguma haverá, bastando apresentar manifestação nesse sentido.

4.5.7. A entrega da prenhez ocorrerá logo após a realização da sexagem dos animais.

4.5.8. Caso, no ato do leilão, haja garantia mínima de animais com determinadas características (por exemplo, "n" fêmeas), todo o processo sobredito nas cláusulas anteriores, sem prejuízos das prenhez obtidas com êxito, será realizado tantas vezes, quantas necessárias, para que se lhe atinja.

4.5.9. A cláusula acima não se aplica nos casos previstos no item "4.5.6", eis que o contrato se aperfeiçoará, após a cessação dos direitos e deveres, com a entrega dos embriões ao

COMPRADOR.

5. DISPOSIÇÕES ESPECÍFICAS PARA LEILÃO DE SÊMEN:

5.1. O VENDEDOR responde pela qualidade do sêmen de animal de sua propriedade posto à venda.

5.2. Todo lote de sêmen deverá estar à disposição do COMPRADOR para ser retirado em local previamente estipulado. Nos casos em que a entrega do sêmen for feita por empresa de coleta, as despesas decorrentes deste procedimento correrão por conta e risco COMPRADOR. Quando o sêmen de animal, comercializado for do estoque particular do VENDEDOR, o COMPRADOR deverá providenciar botijão para o transporte, correndo por conta deste todo e qualquer risco.

5.3. Caso queira, poderá o COMPRADOR, no ato da retirada, testar a qualidade do sêmen adquirido, em sendo este raro, desde que seja realizado por profissionais credenciados por uma das centrais de coleta do país.

6. DISPOSIÇÕES GERAIS PARA TODOS OS LEILÕES:

6.1. O leiloeiro apregoará, no início do leilão e/ou no início de cada lote, o valor do lance que, multiplicado pelo número de parcelas determinadas, formará o preço total de venda e compra do(s) animal(is)/ produto(s). Também será informada a condição de cada venda, data de vencimento das parcelas, condições gerais do(s) produto(s) ou a(s) condição(ões) física(s) do(s) animal(is) referente a cada lote.

6.2. Outrossim, as especificações de cada lote constarão em editais apregoados no recinto ou em painel eletrônico, para os compradores presentes no recinto, e às margens inferiores e superiores da tela, para os compradores virtuais. Todas as informações inerentes ao catálogo

são fornecidas e de responsabilidade dos senhores vendedores.

6.2.1. Caso seja apregoado no leilão, lote que possua dois ou mais animais, o valor do lance será por animal, sendo o valor total do lote o valor da parcela, multiplicado pelo número de animais existentes no lote, salvo estipulação em contrário por escrito e/ou informada pelo leiloeiro no início do leilão.

6.3. A(s) parte(s) vendedora(s) declara(m) ser legítima(s) possuidora(s) e proprietária(s) do(s) animal(is)/produto(s), sendo de sua exclusiva responsabilidade a legitimidade da propriedade do(s) mesmo(s).

6.4. Os leilões referentes a gado de elite (genética), embrião e sêmen serão realizados com CLÁUSULA DE RESERVA DE DOMÍNIO, que abrangerá inclusive as "crias" advindas destes, conforme disposto nos artigos 94 e 95 do Código Civil.

6.5. Excetuando o disposto no item "2" deste Regulamento (aprovação de cadastro), as vendas efetuadas durante o leilão são irrevogáveis e irrevogáveis, obrigando COMPRADOR e VENDEDOR ao seu cumprimento, por si e por seus herdeiros ou sucessores.

6.6. Ainda que existente índice deflacionário divulgado pelo Governo Federal, os preços estabelecidos no leilão não serão alterados.

6.7. Caberá ao COMPRADOR o pagamento do ICMS e ao VENDEDOR o recolhimento do mesmo, referente ao lote adquirido, devendo o segundo informar a Paulo Horto Leilões Ltda o número de inscrição junto à Receita Estadual.

6.8. A participação no leilão de qualquer pessoa, seja COMPRADOR ou VENDEDOR, implicará na presunção de aceitação de todas as normas previstas neste Regulamento uma vez ter que lhe é dado a devida publicidade por: a) estar no átrio do local da realização do evento; b) constar no catálogo de leilão, devidamente distribuído em todas as mesas; c) estar devidamente registrado junto ao Cartório 2º Ofício de Registro de Títulos e Documentos da Cidade de Londrina-PR, sob o nº 283726, anunciado pelo Sr. Leiloeiro no início dos trabalhos; d) constar com publicação contemporânea no site www.programaleiloes.com da EMPRESA LEILOEIRA.

6.9. Compradores domiciliados fora do país deverão informar-se no escritório sobre as condições que regem a compra e venda, que no caso presente somente se operará com o pagamento à vista, em moeda corrente do país, no ato do negócio.

6.10. Salvo se estabelecido de forma diversa, por escrito e antes do leilão, o COMPRADOR será responsável pelo pagamento da comissão de compra, a qual recai sobre o valor do lote no momento da batida do martelo, em favor da EMPRESA LEILOEIRA / LEILOEIROS / OUTROS, na forma dos itens 3.2 e 3.4.

6.11. Salvo se estabelecido de forma diversa, por escrito e antes do leilão, o VENDEDOR será responsável pelo pagamento da comissão de venda, a qual recai sobre o valor do lote no momento da batida do martelo, em favor do PROMOTOR DO EVENTO / EMPRESA LEILOEIRA / LEILOEIROS / OUTROS, na forma dos itens 3.2 e 3.4.

6.12. As taxas do leilão, assim como as comissões, para COMPRADOR e VENDEDOR, são irrevogáveis e irretratáveis. O desfazimento do negócio pelas partes após o remate não desobrigará COMPRADOR(ES) e VENDEDOR(ES) para com suas comissões em relação à EMPRESA LEILOEIRA/ LEILOEIROS / OUTROS.

6.13. Em caso de pagamento à vista das parcelas de compra, o desconto poderá ser concedido pelo VENDEDOR, mas tal desconto não recairá sobre as comissões em favor da EMPRESA LEILOEIRA/ OUTROS.

6.14. No lance de defesa, conforme definição do item 1.11 deste regulamento, o proprietário do animal será responsável pelo pagamento das comissões de compra e venda em favor do PROMOTOR DO EVENTO / EMPRESA LEILOEIRA/ LEILOEIROS / OUTROS, sobre o valor do lote no momento da batida do martelo.

6.15. Não serão aceitos pagamentos das parcelas vencíveis no ato da compra com cheques de terceiros .

6.16. Todos os pagamentos efetuados em cheque somente serão considerados quitados com a respectiva compensação.

6.17. Os catálogos do leilão são de responsabilidade dos vendedores, não sendo a Paulo Horto Leilões Ltda responsável por eventuais erros constantes nestes, os quais inclusive poderão ser retificados pelo leiloeiro.

6.18. Quando da batida do martelo os lances forem simultâneos entre dois compradores, o leiloeiro pedirá o retorno do(s) animal(is) à pista e reiniciará a venda do(s) mesmo(s), a partir do lance em questão, para o desempate.

6.19. Serão de exclusiva responsabilidade do VENDEDOR, o(s) animal(ais) colocado(s) a leilão estar(em) saudável(eis), com toda documentação sanitária atualizada, bem como a sua guarda, manutenção e segurança, durante o tempo em que se mantiver(em) no local do leilão, seja no estábulo, em trânsito ou enquanto estiverem sendo exibidos na pista, até o momento da batida do martelo, passando então tais responsabilidades a serem exclusivas do COMPRADOR, não restando à Paulo Horto Leilões Ltda nenhum ônus sobre os itens retro mencionados, bem como em caso de acidente e danos que, eventualmente, venha(m) a ocorrer com o(s) animal(is).

6.20. Será de responsabilidade do VENDEDOR e, de forma subsidiária da EMPRESA DE ASSESSORIA, a regularidade da documentação (associação de criador, poder judiciário ou quaisquer outros órgãos) do(s) animal(ais) e/ou produto(s) referente a propriedade, posse, inexistência de ônus ou outro/a.

6.20.1. Fica a EMPRESA LEILOEIRA totalmente isenta perante VENDEDOR e COMPRADOR de quaisquer responsabilidades referente a apresentação, conferência e demais circunstâncias referentes à regularidade da documentação do lote vendido.

6.21. Será de exclusiva responsabilidade do COMPRADOR o pagamento do frete do(s) animal(ais) arrematado(s), salvo estipulação em contrário.

6.22. No caso de comercialização efetuada através de canal fechado de televisão, o VENDEDOR compromete-se a liberar o(s) animal(ais) somente quando tiver em sua posse a respectiva documentação de venda, devidamente assinada pelo COMPRADOR, eximindo a Paulo Horto Leilões Ltda de qualquer responsabilidade se a presente cláusula não for cumprida.

6.23. Nos casos em que o certame preveja venda parcelada, o COMPRADOR compromete-se a cumprir seus pagamentos nas exatas datas anunciadas no leilão, certo que a falta de pagamento de qualquer uma das parcelas nos termos anunciados gerará em favor do VENDEDOR no direito à cobrança de todo o saldo devedor antecipadamente, ficando o direito de promover a cobrança da totalidade da dívida, acrescida de juros legais, mais correção monetária pela média dos índices IGP/INPC (FGV/IBGE), juros de 1% ao mês e multa de 20%, e/ou pleitear a apreensão e recuperação da posse do(s) animal (ais) / produto(s) do contrato com seu(s) respectivo(s) fruto(s), liminarmente, independentemente de demonstração de perigo de dano ou de risco ao resultado útil do processo, desde que comprovada a mora do COMPRADOR, por qualquer meio ou mediante protesto do contrato ou da nota promissória rural única, preenchida pelo VENDEDOR somente pelo saldo devedor restante, rescindindo, em consequência, o presente contrato e perdendo o COMPRADOR, em favor do VENDEDOR, o sinal pago (parágrafo único, art. 10, da Lei 4.021/1961).

6.24. Salvo a multa moratória incidente sobre a obrigação do COMPRADOR ao pagamento de parcelas, estipula-se entre COMPRADOR e VENDEDOR a cláusula penal de 20% sobre o valor total do lote anunciado devidos pela parte infratora de quaisquer dos itens desse regulamento à parte lesada.

7. DA AUTORIZAÇÃO DE USO DO NOME, IMAGEM E VOZ DOS PRESENTES AO LEILÃO:

7.1. A entrada da pessoa no recinto do leilão importará na presunção em favor da EMPRESA LEILOEIRA e do PROMOTOR DO EVENTO, sem ônus a estes, ao uso de seus NOMES, IMAGENS e SOM durante a realização do evento, bem como após a ocorrência deste para fins de divulgação do resultado final alcançado. Autorizam, também, a divulgação em periódicos e em site de todas as informações referentes ao leilão, tais como: nome do COMPRADOR, do VENDEDOR, do animal ou produto comercializado e o valor efetivo da transação. Finalmente, fica autorizada a gravação de todas as imagens do leilão e dos participantes, bem como a transmissão ao vivo destas por canal fechado de televisão e, ainda, a divulgação de fotos em periódicos e em site próprio da EMPRESA LEILOEIRA.

8. DO CONTRATO DE (PROMESSA DE) COMPRA E VENDA EM LANCE NO RECINTO:

8.1. Ao final da venda de cada lote a Paulo Horto Leilões Ltda promoverá a emissão do contrato de compromisso de compra e venda, bem como das notas promissórias rurais referentes a cada lote do LEILÃO, as quais serão assinadas imediatamente pelo VENDEDOR e COMPRADOR. As notas fiscais referentes às vendas, que deverão ser emitidas pelos vendedores, bem como a nota fiscal da comissão de compra a ser emitida pela EMPRESA LEILOEIRA / LEILOEIROS/ OUTROS, serão efetuadas posteriormente.

8.2. Ficam fazendo parte integrante do contrato de compra e venda todas as regras constantes neste regulamento, bem como outras que forem estabelecidas pelo leiloeiro durante o leilão.

9. DO CONTRATO DE (PROMESSA DE) COMPRA E VENDA EM LANCE VIRTUAL:

9.1. Dado o lance e batido o martelo considerar-se-á aceita a proposta nos moldes do art. 427 do Código Civil com o anúncio do licitante pelo leiloeiro.

9.2. Com efeito, as partes reger-se-ão por normas gerais constantes neste Regulamento do Leilão bem como por contrato de compromisso de compra e venda, este último em apartado daquele, mas parte integrante deste.

9.3. Ressalva a possibilidade do leiloeiro rural certificar também informações gerais e específicas do remate, a forma de aquisição ocorrerá da seguinte forma, sem prejuízo a outra/s com nova tecnologia ou cuja ato de ciência possa ser demonstrado.

9.3.1. CORRESPONDÊNCIA FÍSICA e ASSINATURA FÍSICA

9.3.1.1. A EMPRESA LEILOEIRA, no prazo máximo de 10 dias da realização do leilão, remeterá 03 vias do contrato de compromisso de compra e venda de animal/produto (sendo uma via do COMPRADOR; outra via da EMPRESA LEILOEIRA e outra via do VENDEDOR; todas devidamente identificadas), acompanhada das 02 notas promissórias rurais (de comissão e única como valor de todo o débito), ao endereço cadastral, físico e/ou e-mail, do COMPRADOR.

9.3.1.2. Recebida a Carta AR com as 03 vias e as 02 Promissórias, o COMPRADOR deverá reter sua via do contrato, identificada como via COMPRADOR, postar sua assinatura nas demais vias (via EMPRESA LEILOEIRA e via VENDEDOR) bem como no corpo das notas promissórias (única e da comissão), reconhecer firma e fazer a remessa das vias da EMPRESA LEILOEIRA e do VENDEDOR, além das promissórias, ao endereço da leiloeira Paulo Horto Leilões Ltda.

9.3.1.3. Sendo o AR encaminhado para o endereço cadastral, presumido será que recebido pelo COMPRADOR, ainda que a firma lançada ao recibo da empresa de entregas não seja de seu próprio punho.

9.3.1.4. Em não retornando a correspondência por parte do COMPRADOR, o contrato de compromisso de compra e venda será considerado formalizado uma vez ser obrigação do COMPRADOR a devolutiva e, ainda, o único responsável pelas informações cadastrais, sobretudo no que toca à localização.

9.3.2. CORRESPONDÊNCIA ELETRÔNICA e ASSINATURA FÍSICA

9.3.2.1. No caso do envio do contrato por e-mail ou outra forma telemática (exemplo: aplicativo de WhatsApp ou outro), o COMPRADOR deverá reter a sua via do contrato, identificada como via COMPRADOR, postar sua assinatura nas demais vias (via EMPRESA LEILOEIRA e via VENDEDOR) bem como no corpo das notas promissórias (única e da comissão), reconhecer firma e fazer a remessa das vias da EMPRESA LEILOEIRA e do VENDEDOR, além das promissórias, ao endereço da leiloeira Paulo Horto Leilões Ltda, Rua dos Inconfidentes, nº 260, Jardim São Francisco, Londrina/PR, CEP 86067-200.

9.3.2.2. Em não retornando os contratos por parte do COMPRADOR, o contrato de compromisso de compra e venda será considerado formalizado uma vez ser obrigação do COMPRADOR a devolutiva e, ainda, o único responsável pelas informações cadastrais, de sobremaneira o seu e-mail ou de outrem que venha eleger como responsável por si.

9.3.3. CORRESPONDÊNCIA ELETRÔNICA e ASSINATURA DIGITAL/VIRTUAL.

9.3.3.1. Declaram e reconhecem as partes, que o contrato de compromisso de compra e venda e as notas promissórias rurais poderão ser assinados digital e eletronicamente, por si, e/ou por seus representantes legais, e reconhecem, assim, a validade das assinaturas neste formato, concordando e reconhecendo ser expressão da vontade, nos termos da Medida Provisória n.º 2.200-2/2001, e desde que respeitados todos os trâmites legais exigíveis para tal ato.

9.3.3.2. Para efetivação do contrato, as partes COMPRADORA e VENDEDORA, tendo recebido a versão eletrônica do contrato, devolverão a única via eletrônica devidamente assinada nos termos do disposto no artigo 3º, inciso X, da Lei 13.874/2019, sendo que o instrumento poderá ser firmado através de assinatura eletrônica, conforme regulamentação da Medida Provisória 2.200-2/2001, sendo que as partes COMPRADORA e VENDEDORA declaram ciência e expressa concordância.

9.3.3.3. Em não retornando os contratos por parte do COMPRADOR física, eletrônica, digitalmente, o contrato de compromisso de compra e venda será considerado formalizado uma vez ser obrigação do COMPRADOR a devolutiva e, ainda, o único responsável pelas informações cadastrais, de sobremaneira o seu e-mail ou outro de quem vem eleger como responsável por si.

9.4. Sob a égide das leis cíveis e criminais, o COMPRADOR será o único responsável pelas assinaturas lançadas nos documentos que lhes é encaminhado bem como sobre suas informações cadastrais.

10. DO CONTRATO ACESSÓRIO DE DOAÇÃO

10.1. Fica facultado ao(s) VENDEDOR(ES) no(s) lote(s) a ser(em) apregoado(s) fazer(em) doação(ões), sendo esta(s) doação(ões) instrumentalizada(s) da(s) seguinte(s) forma(s):

10.1.1. Na(s) doação(ões) feita(s) pelo(s) próprio(s), a(s) descrição(ões) da(s) doação(ões) constará(ão) no rosto do contrato de compromisso de compra e venda de animal. Nesse caso, aplicar-seão à(s) doação(ões), as cláusulas aplicáveis ao(s) bem(ns) principal(is) leiloado(s);

10.1.2. Acaso o fruto da(s) doação(ões) mencionada(s) no rosto do contrato de compromisso de compra e venda, tenha se dado por oferta de produtor(es) distinto(s) da venda principal, será(ão) firmado(s) entre as partes um contrato de doação acessório ao contrato principal, contendo a(s) cláusula(s) e a(s) descrição(ões) da(s) doação(ões), ficando a cargo do(s) doador(es) a responsabilidade por proceder a entrega, bem como para com a qualidade do(s) animal(is) e/ou produto(s) é de inteira responsabilidade do(s) doador(es).

10.1.2.1. Na hipótese do item acima (10.1.2), a forma do frete corresponderá ao anúncio feito pelo leiloeiro.

11. DA PROTEÇÃO DE DADOS

11.1. Em cumprimento à Lei n.º 13.709/2.018, o PROMOTOR DO EVENTO, o CONVIDADO, o VENDEDOR, a EMPRESA DE ASSESSORIA, o PARTICIPANTE e o COMPRADOR autorizam o compartilhamento de dados pessoais e confidenciais para efetivação da(s) venda(s) e compra(s) firmada(s) em leilão coordenado e organizado pela EMPRESA LEILOEIRA.

11.2. O PROMOTOR DO EVENTO, o CONVIDADO, o VENDEDOR, a EMPRESA DE ASSESSORIA, o PARTICIPANTE e o COMPRADOR declaram conhecer e aceitar os termos e condições do termo de consentimento, que fica fazendo parte integrante deste Regulamento.

11.3. O PROMOTOR DO EVENTO, o CONVIDADO, o VENDEDOR, a EMPRESA DE ASSESSORIA, o PARTICIPANTE e o COMPRADOR declaram ciência e anuência que após a conclusão da(s) venda e compra(s), é de total responsabilidade do interessado comunicar, por escrito, imediatamente à(s) outra(s) parte(s), para completa exclusão das informações e/ou dados pessoais e/ou confidenciais comunicadas e/ou compartilhadas, isentando, desde já, a EMPRESA LEILOEIRA de qualquer responsabilidade.

11.4. As informações e/ou os dados pessoais e/ou confidenciais fornecidas e/ou coletadas para a efetivação da(s) venda(s) e compra(s) firmada(s) em leilão organizado e coordenado pela EMPRESA LEILOEIRA não serão comunicadas à terceiros, exceto mediante ordem judicial.

11.5. Quaisquer das partes envolvidas no negócio de venda(s) e compra(s) firmada(s) em leilão coordenado e organizado pela EMPRESA LEILOEIRA poderá revogar seu consentimento ao compartilhamento de informações e/ou dados pessoais e/ou confidenciais, mediante notificação por escrito a ser enviada à(s) outra(s) parte(s), especificando a solicitação.

12. FORO DE ELEIÇÃO.

12.1. Fica eleito o foro da cidade de Londrina para dirimir qualquer dúvida ou interpretação de cláusula e itens predisposto neste regulamento.

“É proibida a reprodução em parte ou no todo”



Lote
1

1060 (1060)

Vendedor: JOSE CARLOS NOGUEIRA

Individual Animal GIROLANDO 5/8 Hol x 3/8 Gir FÊMEA Nasc: 26/10/2021 - 55 meses



[Assistir vídeo](#)

FUSTEAD EMORY BLITZ-ET

AX11249

EMERALD-ACR-SA T-BAXTER

AX117847

EMERALD-ACR-SA T-MALLORY-ET

VG87

IMPERADOR BAXTER VOLTA FRIA

1459

FILIPETA CENOURA BAZUAH VOLTA FRIA

B-7685

CURIO

SEGUE PRENHA DO SUPERBOY DO PILAR P.P: 06/2026



Lote
5

1070 (1070)

Vendedor: JOSE CARLOS NOGUEIRA

Individual Animal GIROLANDO 5/8 Hol x 3/8 Gir FÊMEA Nasc: 13/07/2023 - 34 meses



[Assistir vídeo](#)

ROYLANE SOCRA ROBUST-ET

64966739

SEAGULL-BAY SUPERSIRE-ET

HBBAX139812

AMMON-PEACHEY SHAUNA-ET

US66228178

ELO SUPERSIRE FIV KUB

9596-AD

TEATRO DA SILVANIA

EFC383

MINEIRA TEATRO FIV RPM DA S.ANTONIO

C-5000

BAIANA AAO

AA-4707

IMPERADOR BAXTER (GO 5/8)

SEGUE PRENHA DO ICH ROBO P.P: 08/2026



Lote
8

2536 (2536)

Vendedor: VALMIR BOA SORTE

Individual Animal GIROLANDO 3/4 Hol x 1/4 Gir FÊMEA Nasc: 27/03/2023 - 38 meses



[Assistir vídeo](#)

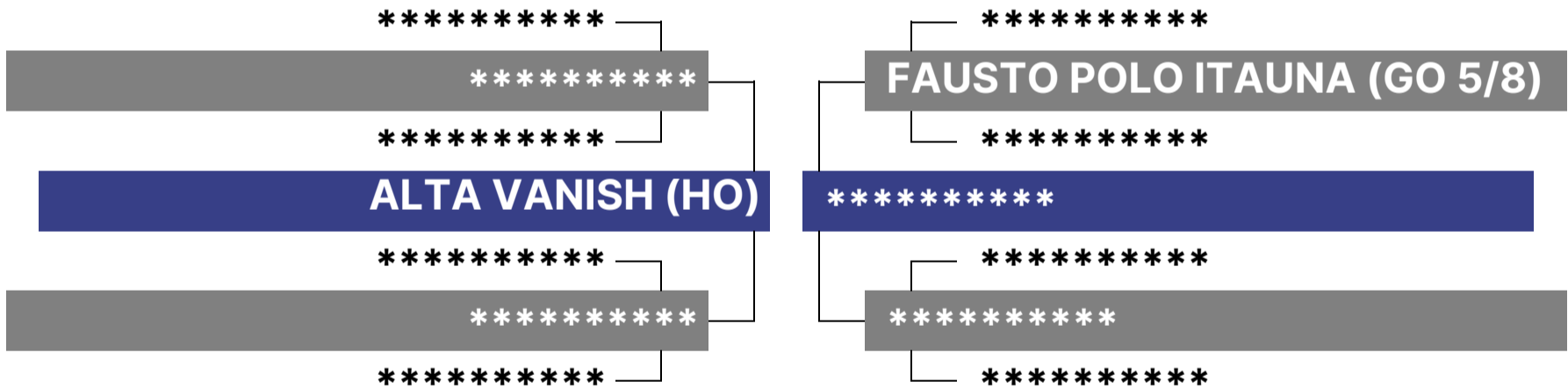

SEGUE PRENHA DO QUINCA ROBBER JMMA P.P: 07/2026



Lote
9

2572 (2572)

Vendedor: VALMIR BOA SORTE

Individual Animal GIROLANDO 5/8 Hol x 3/8 Gir FÊMEA Nasc: 27/08/2023 - 33 meses



[Assistir vídeo](#)

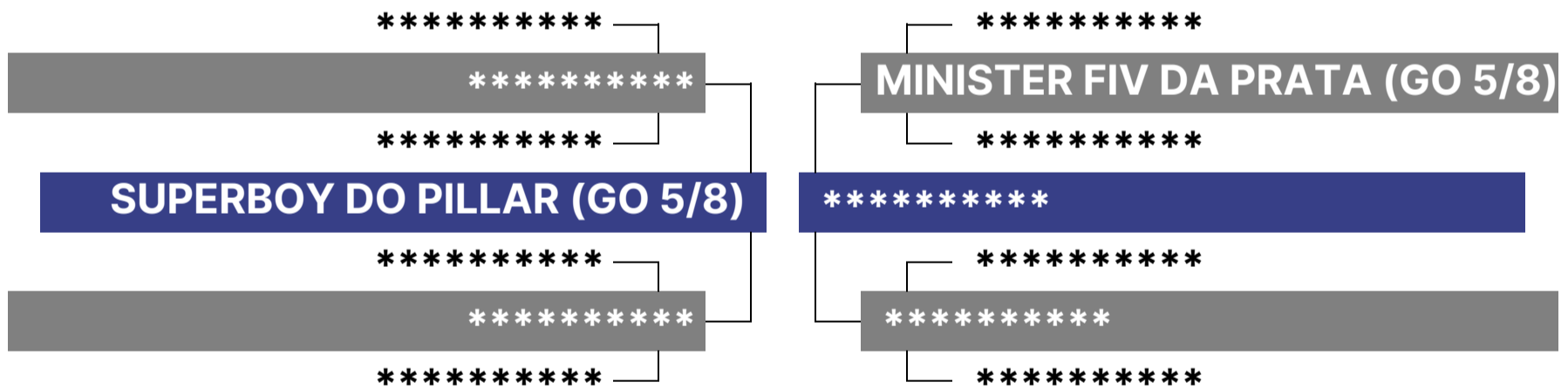

SEGUE PRENHA DO ICH SUCESSOR P.P: 07/2026



Lote
11

2533 (2533)

Vendedor: VALMIR BOA SORTE

Individual Animal GIROLANDO 5/8 Hol x 3/8 Gir FÊMEA Nasc: 21/03/2023 - 38 meses



[Assistir vídeo](#)

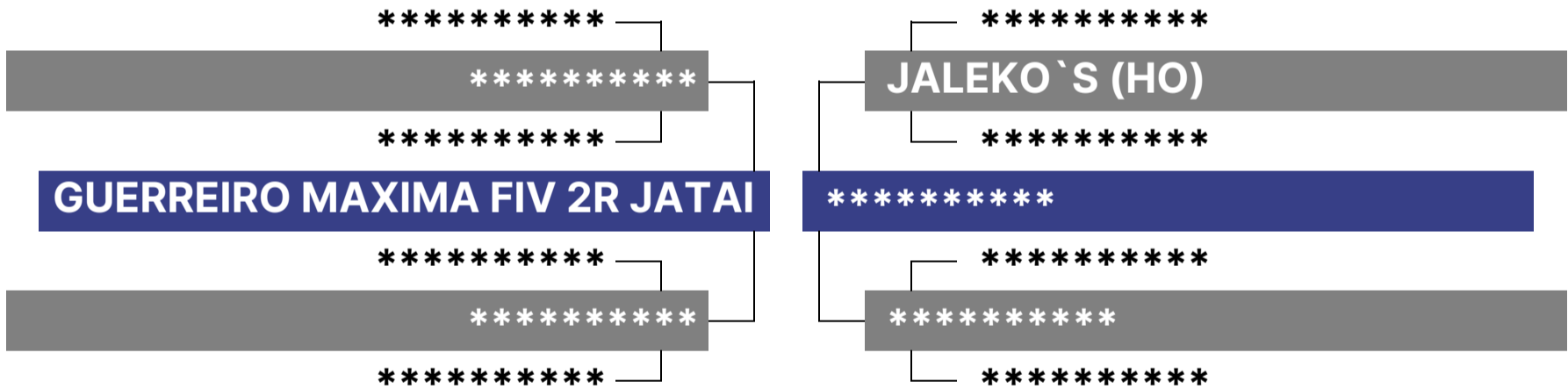

SEGUE PRENHA DO ICH ROBBER P.P: 06/2026



Lote
16

1019 (1019)

Vendedor: ADEMAR TEXEIRA BARROS
Individual Animal GIROLANDO 3/4 Hol x 1/4 Gir FÊMEA Nasc: 13/12/2023 - 29 meses



[Assistir vídeo](#)

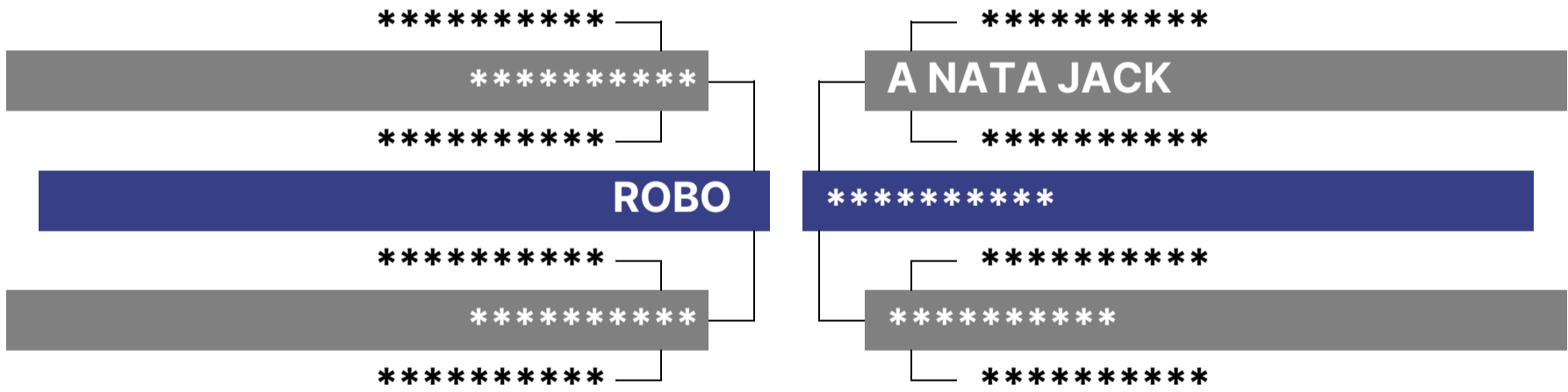

SEGUE PRENHA DO QUINCA ROBBER JMMA P.P: 06/2026



Lote
19

1014 (1014)

Vendedor: **ADEMAR TEXEIRA BARROS**
Individual Animal **GIROLANDO** 5/8 Hol x 3/8 Gir **FÊMEA** Nasc: 07/12/2023 - 29 meses



Assistir vídeo

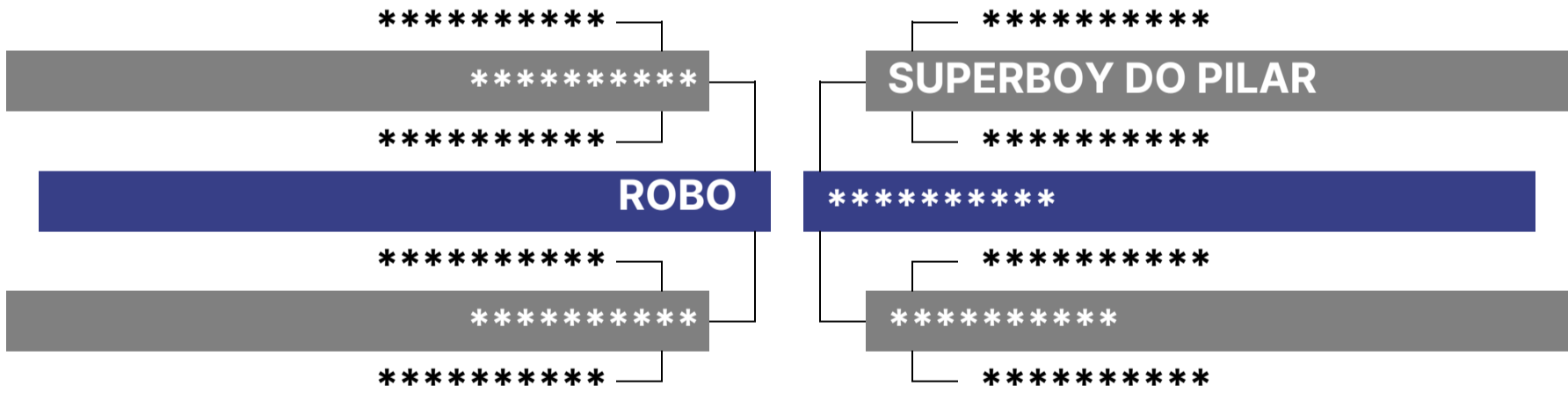

SEGUE PRENHA DO ICH W6860 P.P: 07/2026



Lote
20

1038 (1038)

Vendedor: **ADEMAR TEXEIRA BARROS**
Individual Animal **GIROLANDO** 5/8 Hol x 3/8 Gir **FÊMEA** Nasc: 11/09/2023 - 32 meses



Assistir vídeo

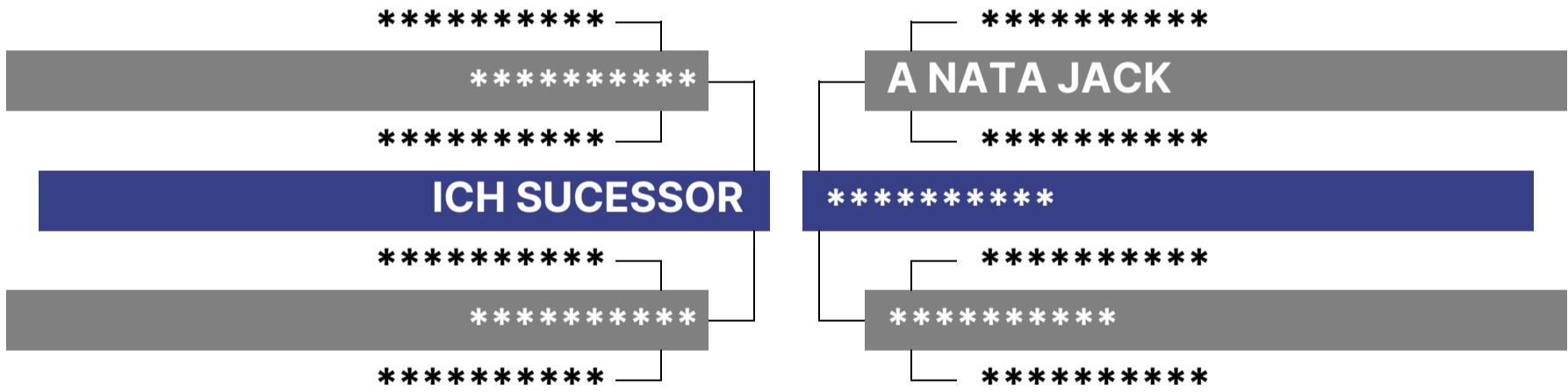

SEGUE PRENHA DO ICH W6860 P.P: 06/2026



Lote
23

0347 CABALA CARLTON DA BEM BOM (6038-CL)

Vendedor: LUIZ CARLOS F. SOUZA

Individual Animal GIROLANDO 3/4 Hol x 1/4 Gir FÊMEA Nasc: 17/05/2023 - 36 meses



[Assistir vídeo](#)

S-S-I MONTROSS DUKE-ET

AX154763 (B)

TJR DUKE DAWSON-ET

AX155130

TJR DE-DIAMOND 31630 ET

8403126775635

SEKITA CARLTON 70712 DAWSON-TE

AX159818

DE-SU JEDI JEFRI 13610

AX153619

SEKITA SENA 8986 JEFRI

BX572525

SEKITA CHEROKE 5520 WICKHAM

BX506159

DRACENA DA BEM BOM

8943-CC

🗨 Inseminada do RAI0 DA PAVANA - Último Parto: 27/02/2026



Lote

24

LISBOA FIV DA ESTÂNCIA SÃO BENTO (4798-BW)

Vendedor: LUIZ CARLOS F. SOUZA

Individual Animal GIROLANDO 3/4 Hol x 1/4 Gir FÊMEA Nasc: 18/05/2021 - 60 meses



[Assistir vídeo](#)

UECKER SUPERSIRE JOSUPER-ET

AX145108

MELARRY JOSUPER FRAZZLED-ET

AX152744

MELARRY SHOTGLASS FRAZZLE

HOUSAF000072292872

S-S-I BG FRZZLD RIVETING-ET

AX155114

S-S-I PARTYROCK PROFIT-ET

AX147682

S-S-I PROFIT 10668 11643-ET

8403133371323

S-S-I RDGRS 7950 10668-ET

8403014334988

ENSENADA TABOO PLANET-ET

AX125509 (B)

LADYS-MANOR PL SHAMROCK-ET

AX135714

LADYS-MANOR RUBY D SHAWN-ET

US62360741

NIVIA SHAMROCK FIV F. MUTUM

1139-AE

TEATRO DA SILVANIA

EFC383

FASE TE F MUTUM

MUT735

QUÉRCIA TE F MUTUM

MUT78

[Inseminada do RAI0 DA PAVANA - Último Parto: 13/02/2026](#)



Lote
25

0351 CAIANA CARLTON DA BEM BOM (4315-CK)

Vendedor: LUIZ CARLOS F. SOUZA

Individual Animal GIROLANDO 3/4 Hol x 1/4 Gir FÊMEA Nasc: 21/05/2023 - 36 meses



[Assistir vídeo](#)

S-S-I MONTROSS DUKE-ET

AX154763 (B)

TJR DUKE DAWSON-ET

AX155130

TJR DE-DIAMOND 31630 ET

8403126775635

SEKITA CARLTON 70712 DAWSON-TE

AX159818

DE-SU JEDI JEFRI 13610

AX153619

SEKITA SENA 8986 JEFRI

BX572525

SEKITA CHEROKE 5520 WICKHAM

BX506159

FLORESTA DA BEM BOM

🔍 Inseminada do RAI0 DA PAVANA - Último Parto: 05/01/2026



Lote
27

AROLGA DA BEM BOM (8305-CG)

Vendedor: LUIZ CARLOS F. SOUZA
Individual Animal GIROLANDO 1/2 Hol x 1/2 Gir FÊMEA Nasc: 20/02/2021 - 63 meses



[Assistir vídeo](#)

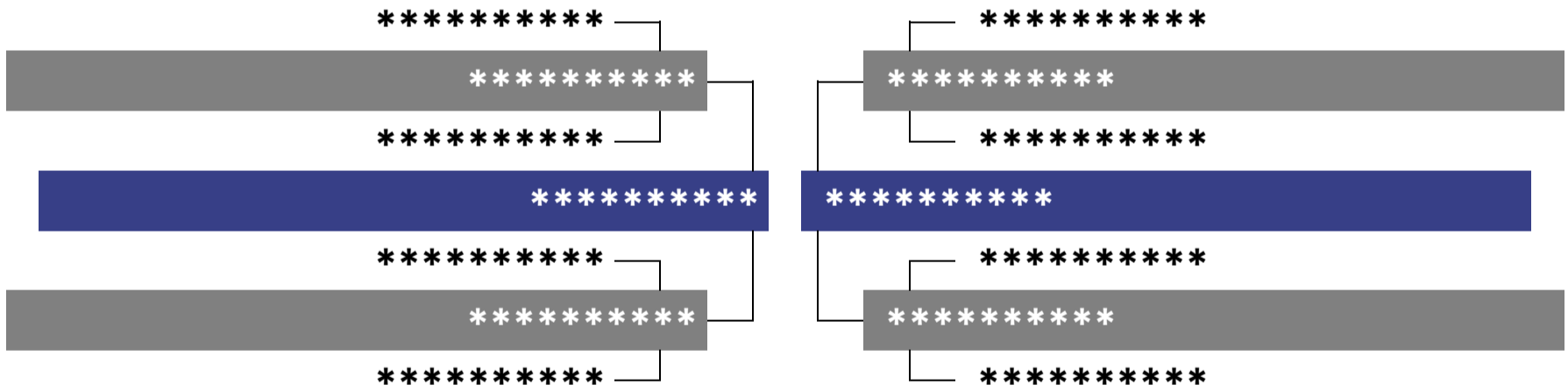

✓ Último Parto: 11/11/2025

SEGUE PRENHA DO HAYK P.P: 11/2026



Lote
28

598 AMA DA BEM BOM (5655-CL)

Vendedor: LUIZ CARLOS F. SOUZA

Individual Animal GIROLANDO 1/2 Hol x 1/2 Gir FÊMEA Nasc: 17/10/2021 - 55 meses



[Assistir vídeo](#)

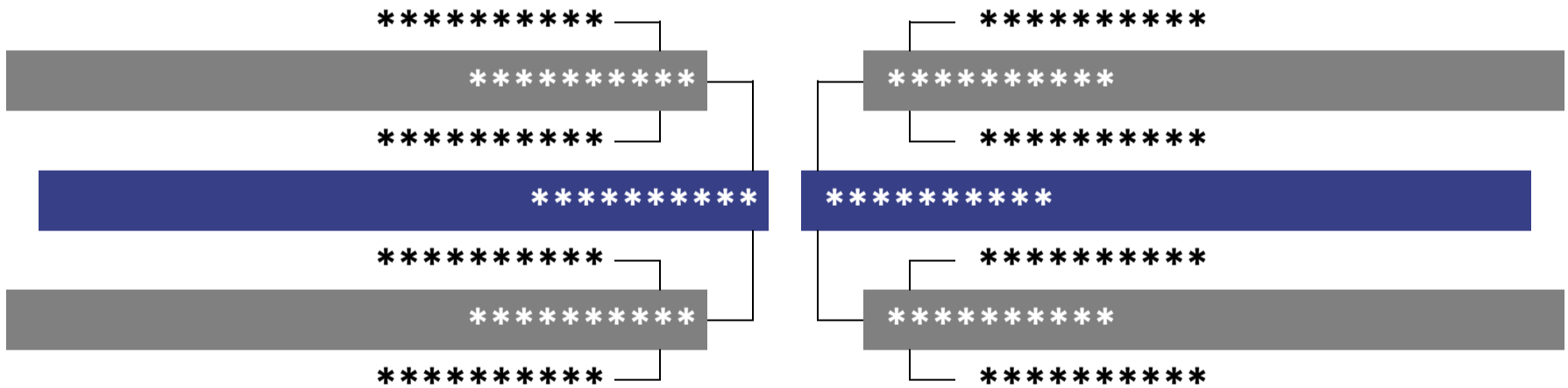

✓ Último Parto: 13/12/2025

SEGUE PRENHA DO TAMBORINE P.P: 12/2026



Lote
29

416 DA BEM BOM (1245-CW)

Vendedor: LUIZ CARLOS F. SOUZA
Individual Animal GIROLANDO 3/4 Hol x 1/4 Gir FÊMEA Nasc: 08/11/2023 - 30 meses



Assistir vídeo

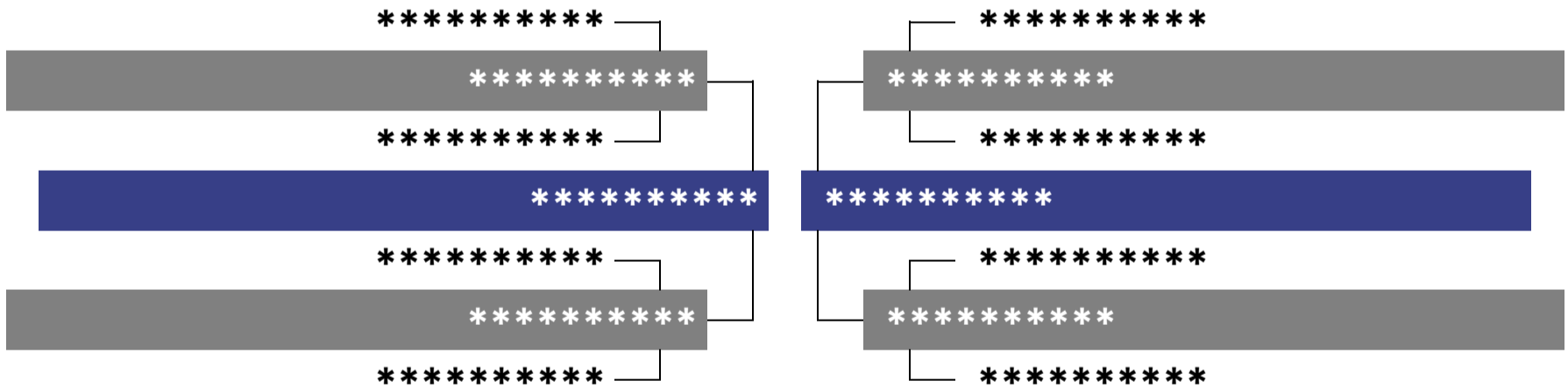

SEGUE PRENHA DO HAVIT P.P: 05/2026



Lote
30

2209 DA BEM BOM (1305-CN)

Vendedor: LUIZ CARLOS F. SOUZA
Individual Animal GIROLANDO 3/4 Hol x 1/4 Gir FÊMEA Nasc: 05/07/2023 - 34 meses



Assistir vídeo

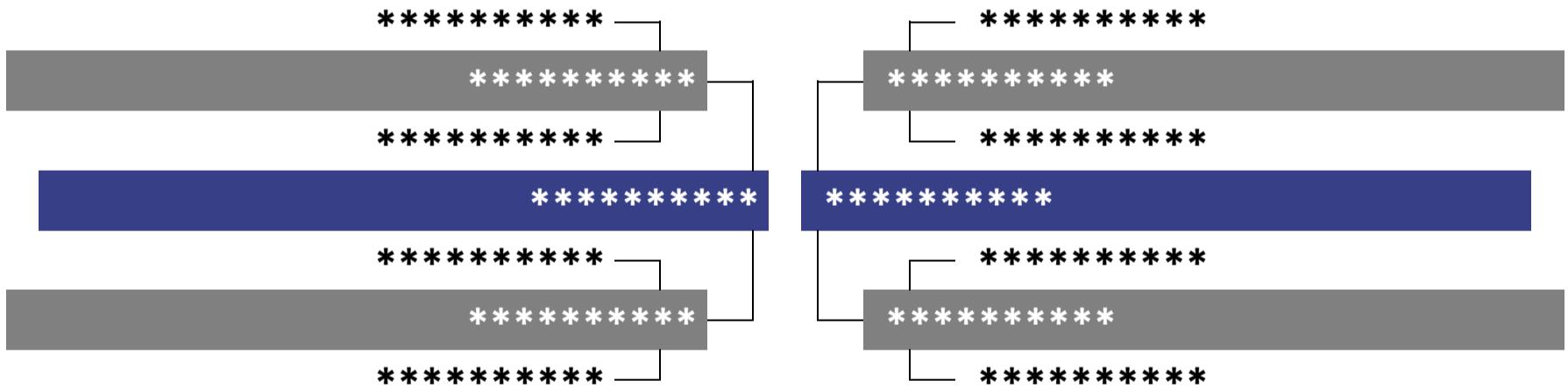

SEGUE PRENHA DO MATTER P.P: 05/2026



Lote
31

2205 DA BEM BOM (1311-CN)

Vendedor: LUIZ CARLOS F. SOUZA
Individual Animal GIROLANDO 3/4 Hol x 1/4 Gir FÊMEA Nasc: 11/11/2023 - 30 meses



[Assistir vídeo](#)

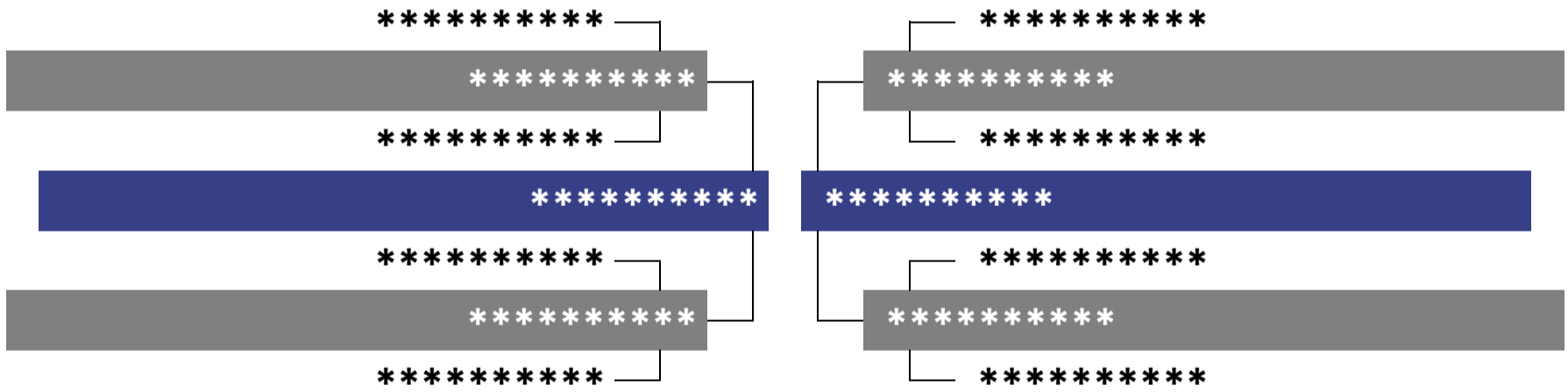

SEGUE PRENHA DO JOAQUIM P.P: 05/2026



Lote
32

452 DA BEM BOM (1244-CW)

Vendedor: LUIZ CARLOS F. SOUZA
Individual Animal GIROLANDO 3/4 Hol x 1/4 Gir FÊMEA Nasc: 31/01/2024 - 28 meses



[Assistir vídeo](#)

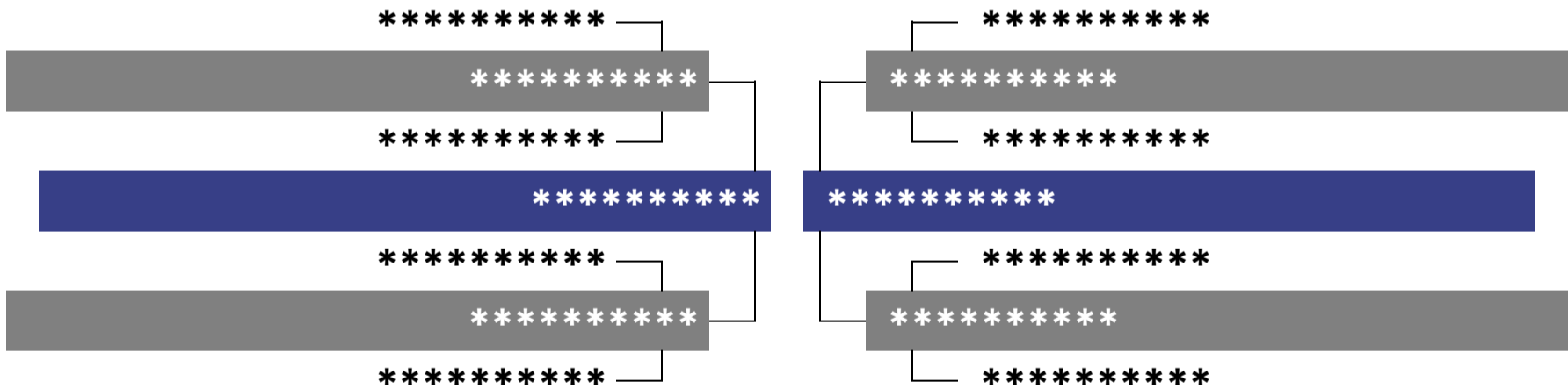

SEGUE PRENHA DO RAI0 DA PAVANA P.P: 08/2026



Lote
33

3962 CAPTIVATING FIV F. MUTUM (8861-CC)

Vendedor: LUIZ CARLOS F. SOUZA

Individual Animal GIROLANDO 1/2 Hol x 1/2 Gir FÊMEA Nasc: 09/09/2022 - 44 meses



[Assistir vídeo](#)

MELARRY JOSUPER FRAZZLED-ET

AX152744

S-S-I BG FRZZLD RIVETING-ET

007HO14220

S-S-I PROFIT 10668 11643-ET

8403133371323

LARCREST CAPTIVATING-ET

AX158641

PEAK HOTLINE-ET

AX150601

LARCREST CIA-ET VG-88

HO840003141227808

LARCREST OCT FEST 3136-ET

8403131667001

RADAR DOS POÇOS

A7368

TABU TE CAL

CAL6557

JULIANA CAL

CALL703

MESTINA RV MONTE AZUL

RMVV822

JAGUAR TE DO GAVIÃO

GAV291

ESTIDE

RMVV232

FARTURA TE B. PASTOR

ABP811

✓ Último Parto: 04/11/2025

SEGUE PRENHA DO HAYK P.P: 11/2026



Lote
34

537 (537)

Vendedor: VALTER ALBERTO P. CHAVES

Individual Animal GIROLANDO 3/4 Hol x 1/4 Gir FÊMEA Nasc: 15/05/2024 - 24 meses



Assistir vídeo

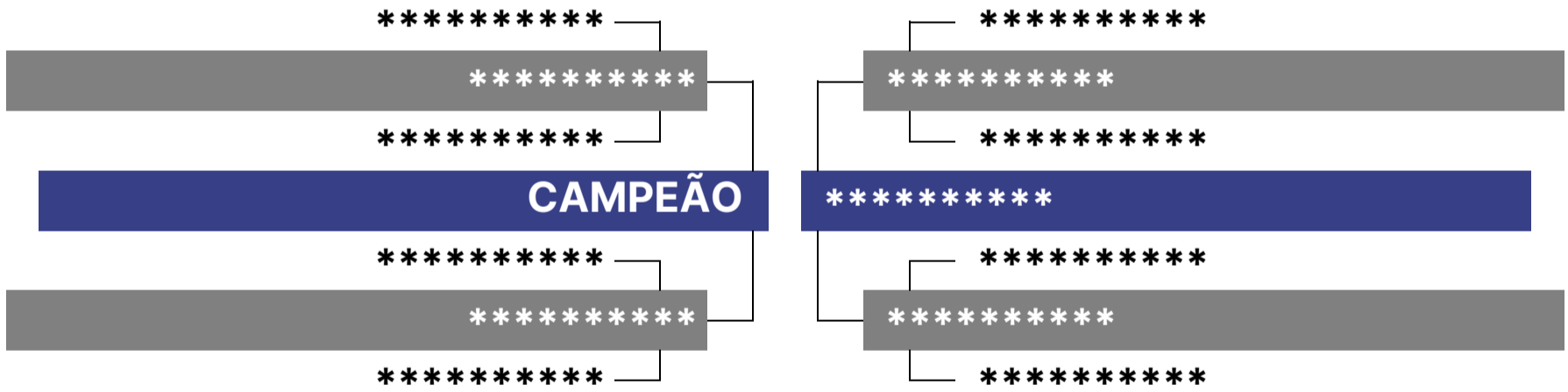

SEGUE PRENHA DO COMANDO FIV IMPERIAL P.P: 08/2026



Lote
35

523 (523)

Vendedor: VALTER ALBERTO P. CHAVES
Individual Animal GIROLANDO 5/8 Hol x 3/8 Gir FÊMEA Nasc: 22/11/2023 - 30 meses



Assistir vídeo

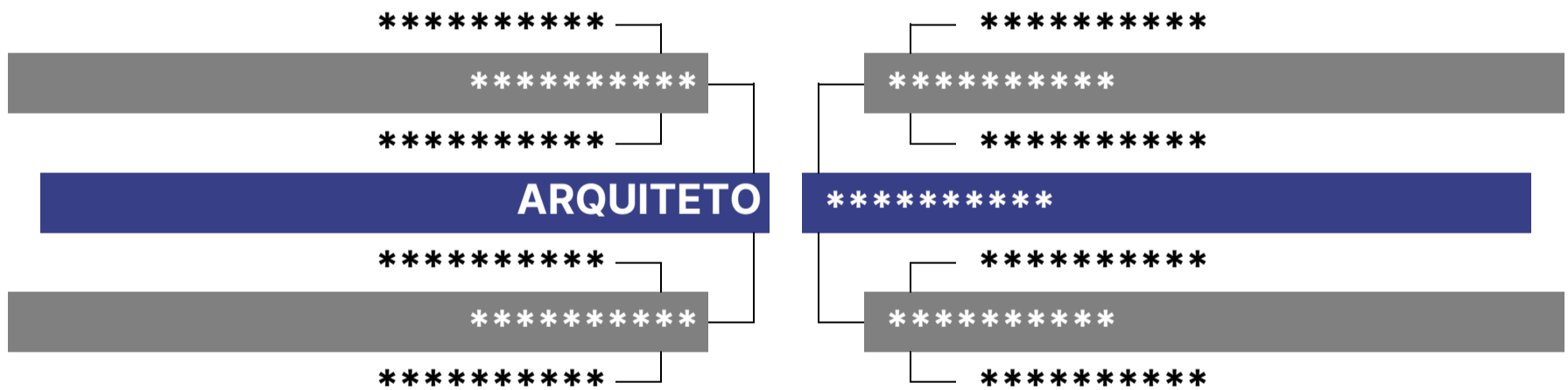

SEGUE PRENHA DO A NATA FIV DAY P.P: 06/2026



Lote
37

536 (536)

Vendedor: VALTER ALBERTO P. CHAVES

Individual Animal GIROLANDO 3/4 Hol x 1/4 Gir FÊMEA Nasc: 14/06/2024 - 23 meses



[Assistir vídeo](#)

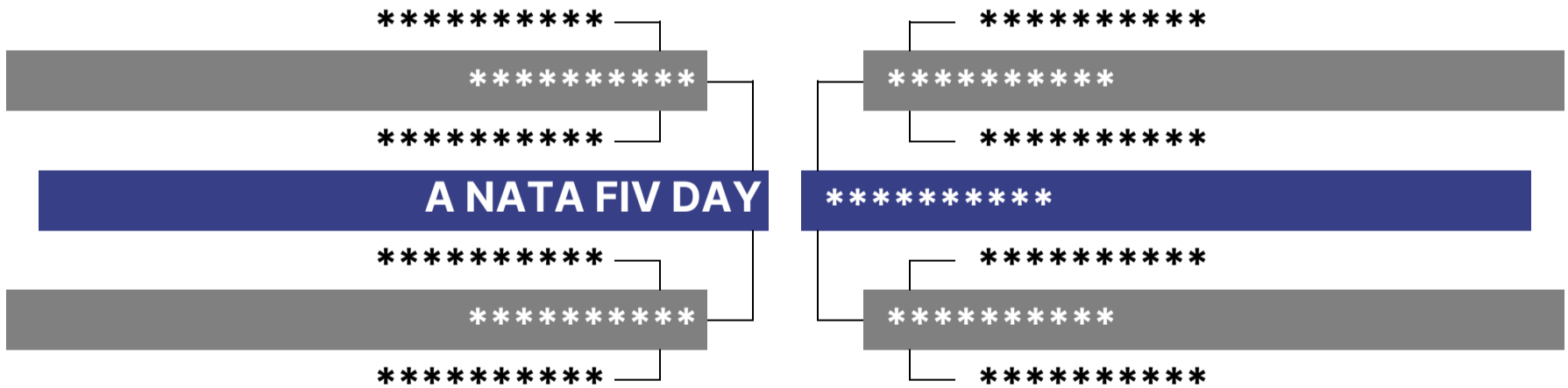

SEGUE PRENHA DO COMANDO FIV IMPERIAL P.P: 07/2026



Lote
38

421 (421)

Vendedor: VALTER ALBERTO P. CHAVES
Individual Animal GIROLANDO 3/4 Hol x 1/4 Gir FÊMEA Nasc: 05/08/2024 - 21 meses



[Assistir vídeo](#)

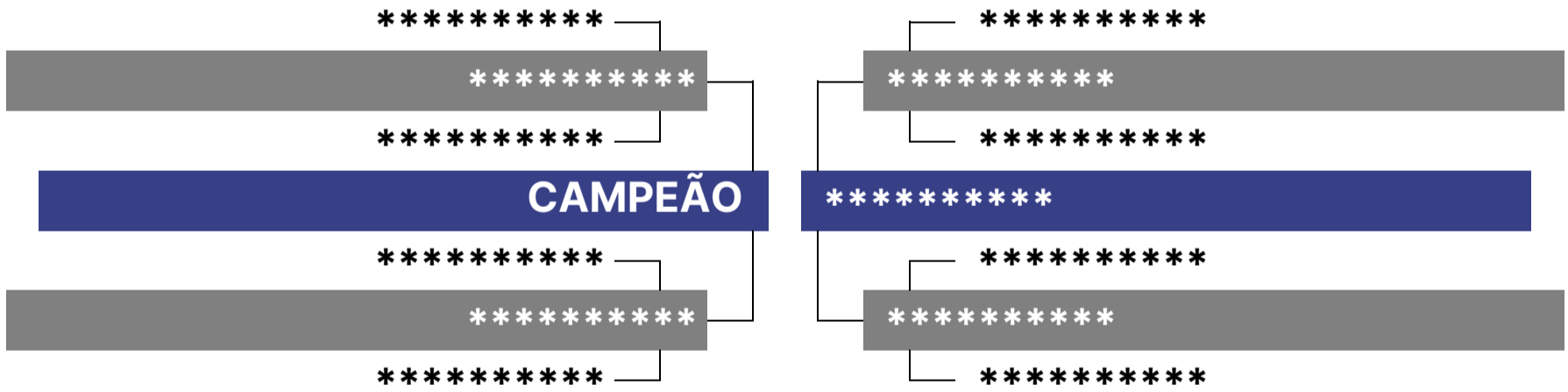

SEGUE PRENHA DO RAI0 DA PAVANA P.P: 08/2026



Lote
40

423 (423)

Vendedor: VALTER ALBERTO P. CHAVES
Individual Animal GIROLANDO 3/4 Hol x 1/4 Gir FÊMEA Nasc: 18/04/2024 - 25 meses



Assistir vídeo

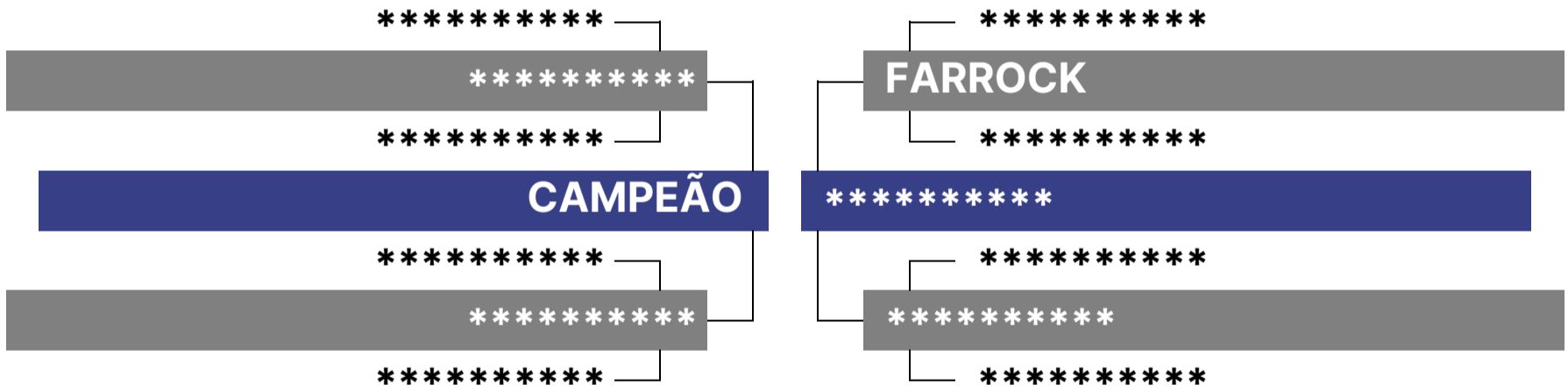

SEGUE PRENHA DO ARQUITETO P.P: 08/2026



Lote
41

535 (535)

Vendedor: VALTER ALBERTO P. CHAVES
Individual Animal GIROLANDO 3/4 Hol x 1/4 Gir FÊMEA Nasc: 10/08/2024 - 21 meses



[Assistir vídeo](#)

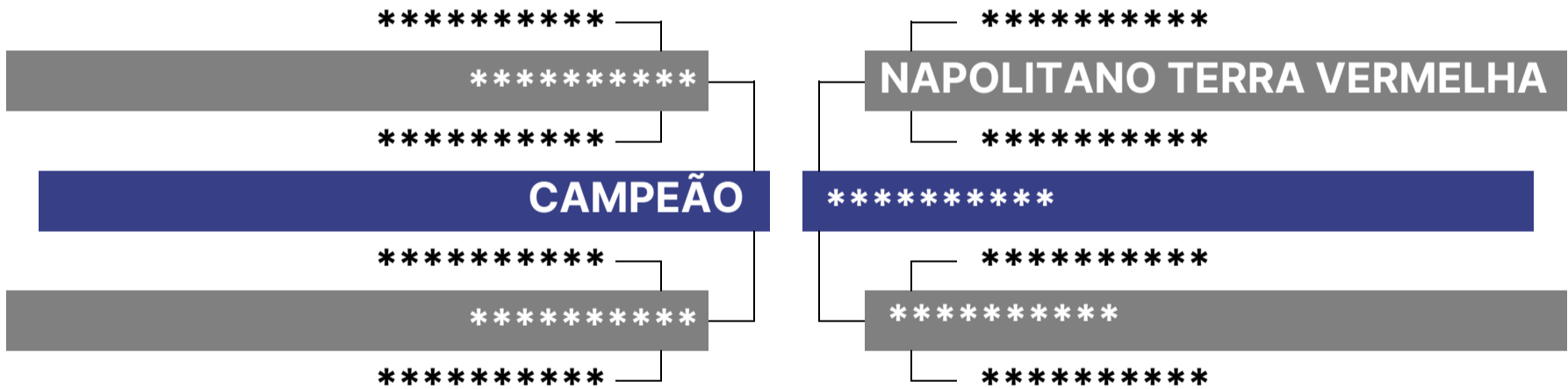

SEGUE PRENHA DO RAI0 DA PAVANA P.P: 08/2026



Lote
42

206 BANDEIRA FAZ. SÃO FRANCISCO (2838-BZ)

Vendedor: FABIO N. RIBEIRO & RENILDO S. OLIVEIRA
Individual Animal GIROLANDO 1/2 Hol x 1/2 Gir FÊMEA Nasc: 18/12/2019 - 77 meses



[Assistir vídeo](#)

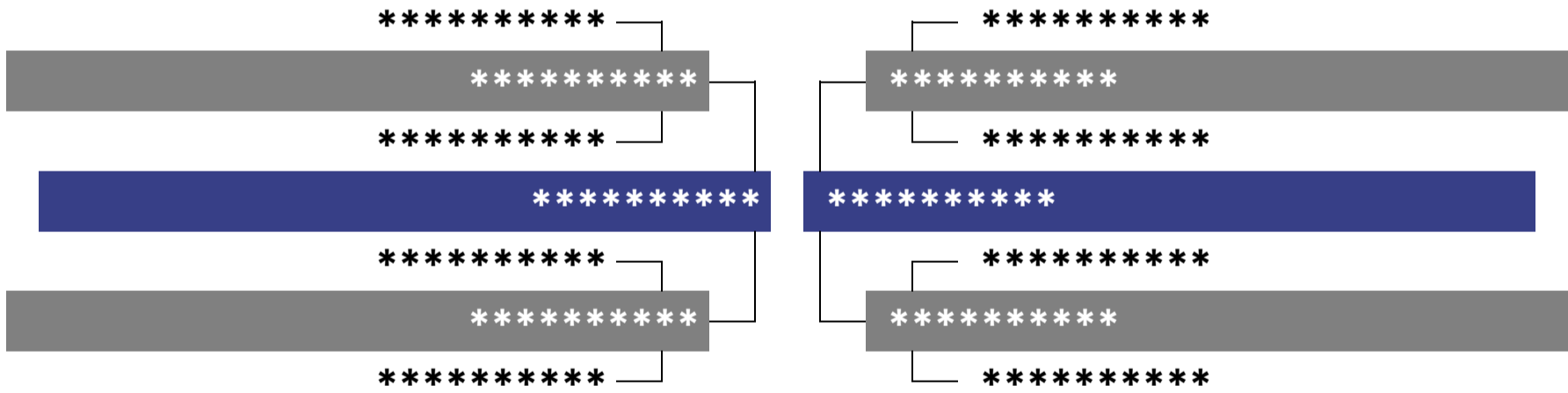

PRODUÇÃO :45kg - Último parto: 04/11/2025

2º LACTAÇÃO OFICIAL : 10.419,13 KG DE LEITE



Lote
43

207 OVAÇÃO FAZ. SÃO FRANCISCO (4909-CC)

Vendedor: FABIO N. RIBEIRO & RENILDO S. OLIVEIRA
Individual Animal GIROLANDO 1/2 Hol x 1/2 Gir FÊMEA Nasc: 07/06/2020 - 71 meses



Assistir vídeo

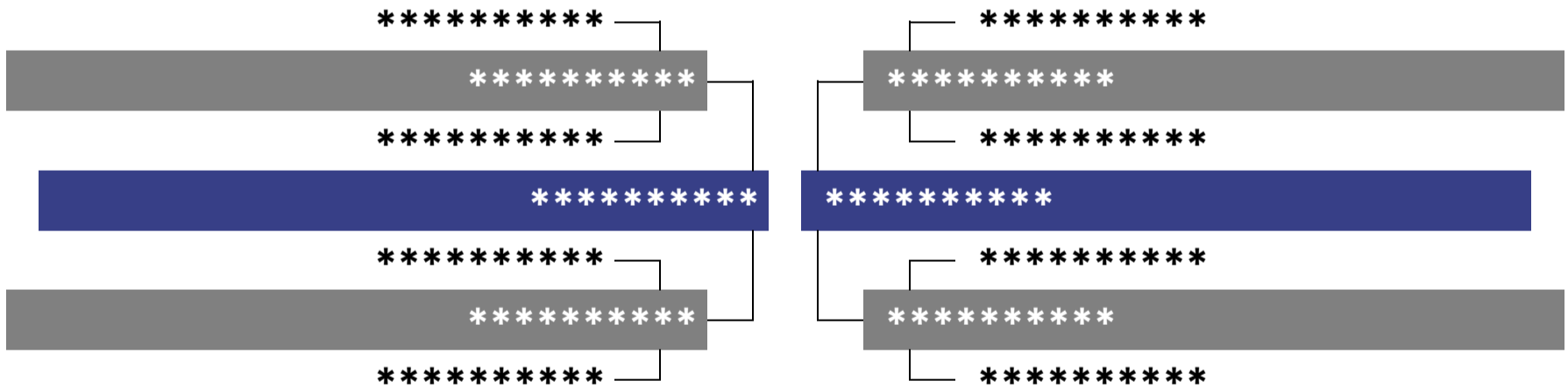

PRODUÇÃO: 40KG DE LEITE DIA



Lote
44

211 OPERARIA FAZ. SÃO FRANCISCO (4914-CC)

Vendedor: FABIO N. RIBEIRO & RENILDO S. OLIVEIRA
Individual Animal GIROLANDO 1/2 Hol x 1/2 Gir FÊMEA Nasc: 08/06/2020 - 71 meses



[Assistir vídeo](#)

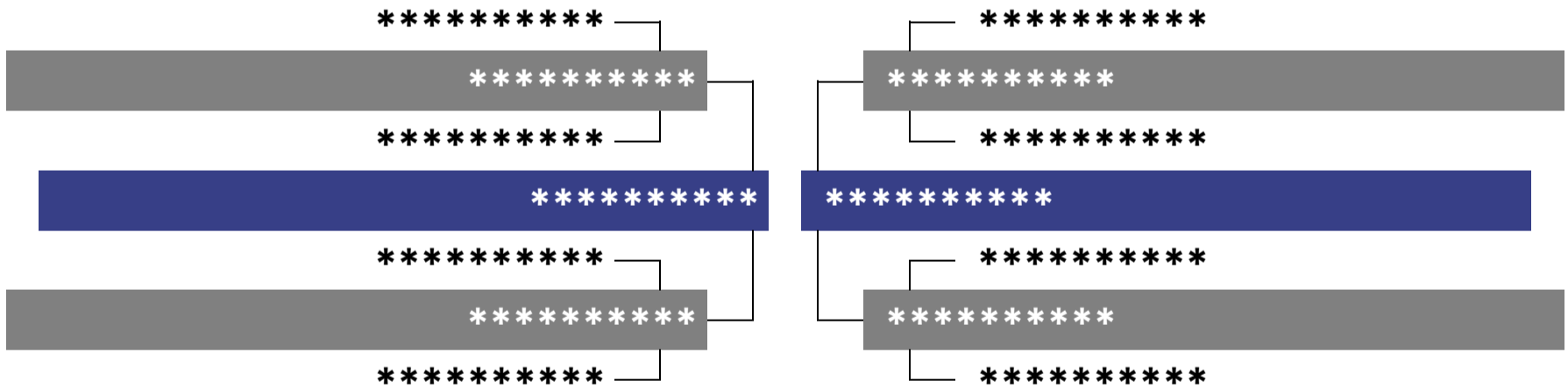

PRODUÇÃO: 34 KG DE LEITE

Último Parto: 14/09/2025



Lote
45

242 DESTACADA GUERREIRO FAZ. SÃO FRANCISCO (4962-CC)

Vendedor: FABIO N. RIBEIRO & RENILDO S. OLIVEIRA

Individual Animal GIROLANDO 3/4 Hol x 1/4 Gir FÊMEA Nasc: 27/02/2023 - 39 meses



[Assistir vídeo](#)

SEAGULL-BAY SUPERSIRE-ET

HBBAX139812

ELO SUPERSIRE FIV KUB

9596-AD

MINEIRA TEATRO FIV RPM DA S.ANTONIO

C-5000

GUERREIRO MAXIMA FIV 2R JATAÍ

8861AY

EMERALD-ACR-SA T-BAXTER

AX117847

MAXIMA HARAMONIA FIV DA PRATA JAC

B2467

HARMONIA TERRA VERMELHA

6795

CORIONICA 087 FAZ. SÃO FRANCISCO

1684-BZ

SEGUE PRENHA DE EMBRIÃO CCG 1/2 (HCN 948 X ESQUIRE)

ULTIMO PARTO: 06/03/2026

PRODUÇÃO: 43 KG DE LEITE



Lote
46

248 CARACOL CAMBRAIA FAZ. SÃO FRANCISCO (2811-BZ)

Vendedor: FABIO N. RIBEIRO & RENILDO S. OLIVEIRA

Individual Animal GIROLANDO 3/4 Hol x 1/4 Gir FÊMEA Nasc: 28/04/2023 - 37 meses



[Assistir vídeo](#)

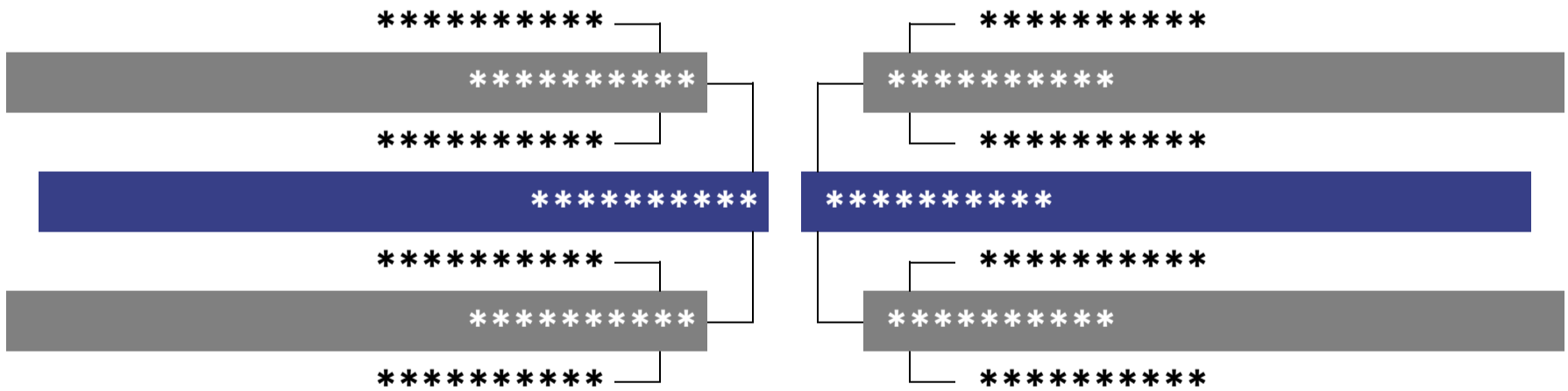

Q EMBRIÃO CCG 1/2 (LIVR 69 X HAS IT ALL) P.P : 01/2027 , UP: 20/01/2026, Lact: 37kg



255 GRANFINA FIV MONTROSS FAZ. SÃO FRANCISCO (FSFC0146)

Lote
47

Vendedor: **FABIO N. RIBEIRO & RENILDO S. OLIVEIRA**

Individual Animal **GIROLANDO 3/4 Hol x 1/4 Gir FÊMEA** Nasc: 08/12/2023 - 29 meses



[Assistir vídeo](#)

Coyne-Farms Dorcy-ET
AX-139566

MOUNTFIELD SSI DCY MOGUL-ET
AX138953B

MOUNTFIELD MARSH MAXINE-ET
62784081

BACON-HILL MONTROSS-ET
AX145128

SANDY VALLEY BOLTON ET
AX117832

UNIQUE-STYLE BOLTON MONEY
US139121711

PASEN ROLEX MUMMY
US137045433

205 ODALISCA FAZ. SÃO FRANCISCO
4913-CC

Q Inseminada do ICH ROBBER SEXADO, Último Parto: 25/12/2025 - Lact: 29kg



Lote
48

256 DUDA HORIZONTE FAZ. SÃO FRANCISCO (4947-CC)

Vendedor: FABIO N. RIBEIRO & RENILDO S. OLIVEIRA

Individual Animal GIROLANDO 3/4 Hol x 1/4 Gir FÊMEA Nasc: 28/06/2023 - 35 meses



[Assistir vídeo](#)

SEAGULL-BAY SUPERSIRE-ET

HBBAX139812

MR EVERGREENVIEW ALTADAY-ET

AX147602

RONELEE TOYSTY DECIDIOUS-ET

137974443

HORIZONTE FIV ALTADAY MY

0696-AU

LADYS-MANOR WILDMAN-ET

AX117664

DUDA FIV WILDMAN MY

4189-V

PEROLA

WJA107

BILARA 3652 FAZ. SÃO FRANCISCO

9089-BR

🔍 Último parto: 01/02/2026 Lactação atual: 33kg



Lote

49

BURGUESA PEC SAOFRANCISCO (FRPG 10)

Vendedor: FABIO N. RIBEIRO & RENILDO S. OLIVEIRA

Individual Animal GIR LEITEIRO FÊMEA Nasc: 02/10/2024 - 19 meses



[Assistir vídeo](#)

JAGUAR

A1474

S.C. UACAI JAGUAR

B4010

S.C. MALOCA CAXANGÁ

T3019

JAGUAR TE DO GAVIÃO

GAV291

PAPIRO DA CAL

A3285

UMIDADE CAL

V1642

REGIÃO CONHAQUE CAL

T8839

C.A. SANSÃO

KCA472

GENGIS KHAN DE BRASÍLIA

RRP6097

SETIBA DE BRASILIA

RRP4751

TRAMA GENGIS KHAN FIV VILAREJO

HFV93

TEATRO DA SILVANIA

EFC383

ESPARTA 1 TEATRO FIV

IPES482

SOLAR DO ENGENHO ESPARTA

ENGN16

🔍 Lactação Aberta Mãe : 4.160 kg em 203 dias.



Lote
50

BURCA PEC SAO FRANCISCO (FRPG 7)

Vendedor: FABIO N. RIBEIRO & RENILDO S. OLIVEIRA
Individual Animal GIR LEITEIRO FÊMEA Nasc: 25/01/2024 - 28 meses



[Assistir vídeo](#)

C.A. EVEREST
B805

C.A. SANSÃO
KCA472

C.A. HEURECA
X468

NEYMAR FIV DE BRAS.
RRP7660

MODELO TE DE BRASÍLIA
B5213

FIGA FIV DE BRASÍLIA
RRP5928

TATICA TE DE BRASILIA
RRP4891

FARDO FIV F MUTUM
MUT697

RAVI 2B
ZAB700

DELICIA FIV ALBALAT
SRNA 42

LAPA CERNE DA BRAUNA
LIVR44

VAIDOSO DA SILVANIA
EFC441

ESTIMADA CERNE DA BRAUNA
LIVR2

HENA DA NHANDUTIBA
RAPL302

LACTAÇÃO OFICIAL DA MÃE ABERTA: 3.675 KG DE LEITE EM 210 DIAS